



ΟΡΓΑΝΙΣΜΟΣ ΛΙΜΕΝΟΣ ΘΕΣΣΑΛΟΝΙΚΗΣ
ΑΝΩΝΥΜΗ ΕΤΑΙΡΙΑ
(Ο.Λ.Θ. Α.Ε.)
Αρ. Μ.Α.Ε.: 42807/06/Β/99/30
ΕΔΡΑ ΘΕΣΣΑΛΟΝΙΚΗ

**ΔΙΑΚΗΡΥΞΗ ΑΝΟΙΚΤΟΥ ΗΛΕΚΤΡΟΝΙΚΟΥ ΔΙΑΓΩΝΙΣΜΟΥ (Δ.Η.Δ. 009/2017)
ΓΙΑ ΤΗΝ ΠΡΟΜΗΘΕΙΑ ΣΤΟΛΩΝ ΕΡΓΑΣΙΑΣ, ΕΙΔΩΝ ΙΜΑΤΙΣΜΟΥ, ΥΠΟΔΗΜΑΤΩΝ ΑΣΦΑΛΕΙΑΣ
& ΛΟΙΠΩΝ ΜΕΣΩΝ ΑΤΟΜΙΚΗΣ ΠΡΟΣΤΑΣΙΑΣ**

ΗΛΕΚΤΡΟΝΙΚΟΣ ΑΝΟΙΚΤΟΣ ΔΙΑΓΩΝΙΣΜΟΣ						
ΑΝΑΘΕΤΩΝ ΦΟΡΕΑΣ	Ημερομηνία Έναρξης Υποβολής Προσφορών		Καταληκτική Ημερομηνία Υποβολής Προσφορών		Ημερομηνία Αποσφράγισης προσφορών	
ΟΡΓΑΝΙΣΜΟΣ ΛΙΜΕΝΟΣ ΘΕΣΣΑΛΟΝΙΚΗΣ ΑΕ Κύρια Δρ/τητα: Λιμενικές Εργασίες Δ/νση: Εντός Λιμένα Θεσ/νίκης ΤΚ. 54012, Θεσσαλονίκη Κωδ. NUTS: GR122 Τηλ.: 2310593121, Φαξ: 2310510500 Ηλ/κη Δ/νση: secretariat@thpa.gr Δ/νση Δ/κτύου: http://www.thpa.gr	Ημερομηνία	16/06/2017	Ημερομηνία	14/07/2017	Ημερομηνία	20/07/2017
	Ημέρα	ΠΑΡΑΣΚΕΥΗ	Ημέρα	ΠΑΡΑΣΚΕΥΗ	Ημέρα	ΠΕΜΠΤΗ
	Ώρα	08:30	Ώρα	23:59	Ώρα	10:00
Κριτήριο Κατακύρωσης	Πλέον συμφέρουσα από οικονομική άποψη προσφορά μόνο βάσει τιμής (<u>Χαμηλότερη Τιμή</u>) ανά προσφερόμενο είδος					
Συνολική Εκτιμώμενη Δαπάνη	Εκατό ενενήντα μία χιλιάδες πεντακόσια ευρώ (191.500,00€) , πλέον Φ.Π.Α.					
Χρηματοδότηση	Τακτικός προϋπολογισμός της ΟΛΘ ΑΕ σε χρέωση του λογαριασμού 25.99.11 Αποθέματα Ειδών Ενδύσεως-Υποδήσεως					
CPV	18100000-0, 35113400-3, 18235300-8, 18318400-5, 18830000-6, 18141000-9					
Διαδικτυακός Τύπος Υποβολής Προσφοράς	www.promitheus.gov.gr Διαδικτυακή Πύλη Ε.ΣΗ.ΔΗ.Σ					

Ο διαγωνισμός θα πραγματοποιηθεί με χρήση της πλατφόρμας του Εθνικού Συστήματος Ηλεκτρονικών Δημοσίων Συμβάσεων (ΕΣΗΔΗΣ) μέσω της διαδικτυακής πύλης www.promitheus.gov.gr του συστήματος. Τα έγγραφα της σύμβασης είναι διαθέσιμα για ελεύθερη, πλήρη, άμεση και δωρεάν ηλεκτρονική πρόσβαση μέσω της επίσημης ιστοσελίδας της Ο.Λ.Θ. Α.Ε. στην διεύθυνση www.thpa.gr και μέσω της διαδικτυακής πύλης του ΕΣΗΔΗΣ στη διεύθυνση www.promitheus.gov.gr. Επίσης οι ενδιαφερόμενοι μπορούν να παραλάβουν τα έγγραφα της σύμβασης από το Τμήμα προμηθειών της Ο.Λ.Θ. Α.Ε., Εντός Λιμένος, Κτίριο Τεχνικών υπηρεσιών (Πύλη 11, 2^{ος} όροφος).

Σε περίπτωση παραλαβής της διακήρυξης από την ιστοσελίδα της Ο.Λ.Θ. Α.Ε., παρακαλούνται οι παραλήπτες να γνωστοποιήσουν την παραλαβή της αποστέλλοντας τα στοιχεία επικοινωνίας τους (επωνυμία, διεύθυνση, τηλέφωνο, φαξ, διεύθυνση ηλεκτρονικού ταχυδρομείου), με τηλεομοιοτυπία (φαξ) στο 2310 526-243 ή με e-mail στην ηλεκτρονική διεύθυνση: cathanasiou@thpa.gr.

Οι παραλήπτες της Διακήρυξης υποχρεούνται να ελέγξουν άμεσα το αντίτυπο της Διακήρυξης που παραλαμβάνουν από άποψη πληρότητας, σύμφωνα με τον αριθμό σελίδων και εφόσον διαπιστώσουν

οποιαδήποτε παράλειψη να το γνωρίσουν έγγραφα στην Ο.Λ.Θ. Α.Ε. και να ζητήσουν νέο πλήρες αντίγραφο.

ΔΗΜΟΣΙΟΤΗΤΑ

A. Δημοσίευση της προκήρυξης (περίληψης της διακήρυξης)

Η προκήρυξη (περίληψη της παρούσας διακήρυξης) καταχωρήθηκε και είναι διαθέσιμη:

- στη ΔΙΑΥΓΕΙΑ στον ιστότοπο <http://et.diavgeia.gov.gr/>
- στον Ελληνικό Τύπο την 16.6.2017.

B. Δημοσίευση πλήρους διακήρυξης

Το πλήρες κείμενο της παρούσας Διακήρυξης καταχωρήθηκε και είναι διαθέσιμο για ελεύθερη, πλήρη, άμεση & δωρεάν ηλεκτρονική πρόσβαση:

- στη διαδικτυακή πύλη του Ε.Σ.Η.ΔΗ.Σ.: <http://www.promitheus.gov.gr>
- στην ιστοσελίδα της Ο.Λ.Θ. Α.Ε., στη διεύθυνση: www.thpa.gr
- στο Κεντρικό Ηλεκτρονικό Μητρώο Δημοσίων Συμβάσεων (ΚΗΜΔΗΣ) στον ιστότοπο <http://www.eprocurement.gov.gr/>

ΜΕΡΟΣ Α: ΓΕΝΙΚΟΙ & ΕΙΔΙΚΟΙ ΟΡΟΙ

ΑΡΘΡΟ 1 – Περιγραφή Φυσικού & Οικονομικού Αντικειμένου Σύμβασης

1.1. Φυσικό Αντικείμενο

Αντικείμενο του διαγωνισμού είναι η προμήθεια στολών εργασίας, ειδών ιματισμού, υποδημάτων ασφαλείας και λοιπών ειδών Μέσων Ατομικής Προστασίας, ως αναλύεται ακολούθως και σύμφωνα με το Μέρος Β – Τεχνικές Προδιαγραφές της παρούσης:

ΕΙΔΟΣ	ΠΕΡΙΓΡΑΦΗ	ΠΟΣΟΤΗΤΑ	ΜΟΝΑΔΑ ΜΕΤΡΗΣΗΣ	ΕΚΤΙΜΩΜΕΝΗ ΔΑΠΑΝΗ €
1ο	Χειμερινές στολές Εργασίας βαμβακερές (Παντελόνι – Σακάκι)	650	Στολή	45.500
2ο	Χειμερινές στολές Εργασίας συνθετικές (Παντελόνι – Σακάκι)	250	Στολή	15.000
3ο	Υποδήματα Ασφαλείας - Μποτάκι	700	Ζεύγος	31.500
4ο	Υποδήματα Ασφαλείας - Κοντό	700	Ζεύγος	31.500
5ο	Υποδήματα Ασφαλείας - Ηλεκτρολόγων	75	Ζεύγος	3.750
6ο	Γάντια	8.000	Ζεύγος	48.000
7ο	Μάσκες προστασίας αναπνοής 3Μ ή UVEX	1.300	Τεμάχιο	5.200
8ο	Φούτερ μπλούζες	800	Τεμάχιο	9.550
9ο	Γυαλιά μηχανικής προστασίας	400	Τεμάχιο	1.500

Τα υπό προμήθεια είδη κατατάσσονται στους ακόλουθους κωδικούς του Κοινού Λεξιλογίου δημοσίων συμβάσεων (CPV): 18100000-0, 35113400-3, 18235300-8, 18318400-5, 18830000-6, 18141000-9.

Στο διαγωνισμό γίνονται δεκτές και προσφορές που δεν περιλαμβάνουν όλα τα είδη που προκηρύσσονται με την παρούσα.

1.2. Οικονομικό Αντικείμενο

1.2.1 Εκτιμώμενο Συμβατικό Τμήμα

Η συνολική εκτιμώμενη αξία της σύμβασης ανέρχεται στο ποσό των **ΕΚΑΤΟ ΕΝΕΝΗΝΤΑ ΜΙΑΣ ΧΙΛΙΑΔΩΝ ΠΕΝΤΑΚΟΣΙΩΝ ΕΥΡΩ (191.500,00€)**, πλέον ΦΠΑ 24%.

1.3. Κριτήριο Ανάθεσης

Η σύμβαση θα ανατεθεί με το κριτήριο της πλέον συμφέρουσας από οικονομική άποψη προσφοράς, μόνο βάσει τιμής (Χαμηλότερη Τιμή) ανά προσφερόμενο είδος, εφόσον πληρούνται οι γενικοί και τεχνικοί όροι της παρούσας διακήρυξης.

ΑΡΘΡΟ 2 - Νομικό & Θεσμικό Πλαίσιο Διαγωνισμού

Η διαγωνιστική διαδικασία θα διεξαχθεί σύμφωνα με τις διατάξεις:

- Του Ν. 4412/16 (ΦΕΚ-147Α/08.08.2016): Δημόσιες Συμβάσεις Έργων, Προμηθειών και Υπηρεσιών (προσαρμογή στις Οδηγίες 2014/24/ΕΕ και 2014/25/ΕΕ).
- Του Ν. 4013/2011 (ΦΕΚ 204Α/15.09.2011) «Σύσταση ενιαίας Ανεξάρτητης Αρχής Δημοσίων Συμβάσεων και Κεντρικού Ηλεκτρονικού Μητρώου Δημοσίων Συμβάσεων»
- Του Ν. 4155/2013 (ΦΕΚ 120Α/2013) «Εθνικό σύστημα Ηλεκτρονικών Δημοσίων Συμβάσεων και άλλες Διατάξεις».

- δ) Της Υ.Α. Π1/2390/16-10-2013 (ΦΕΚ 2677/Β/21-10-2013) «Τεχνικές λεπτομέρειες και διαδικασίες λειτουργίας του Εθνικού Συστήματος Ηλεκτρονικών Δημοσίων Συμβάσεων (Ε.Σ.Η.ΔΗ.Σ.)»
- ε) Του Ν.3861/2010 (ΦΕΚ Α' 112/2010) «Ενίσχυση της διαφάνειας με την υποχρεωτική ανάρτηση νόμων και πράξεων των κυβερνητικών, διοικητικών και αυτοδιοικητικών οργάνων στο διαδίκτυο «Πρόγραμμα Διαύγεια» και άλλες διατάξεις, όπως τροποποιήθηκε και ισχύει
- στ) Της Έννομης Προστασίας κατά τη σύναψη των Δημοσίων Συμβάσεων του βιβλίου IV του νόμου 4412/2016, παράγραφος 1 του άρθρου 377, σε συνδυασμό με το νόμο 4456/2017, άρθρο 34.
- ζ) της Υ.Α. οικ. Β. 4373/1205/1993 «Συμμόρφωση της ελληνικής νομοθεσίας με την οδηγία 89/686/ΕΟΚ οδηγία του Συμβουλίου της 21^{ης} Δεκεμβρίου 1989 για την προσέγγιση των νομοθεσιών των κρατών μελών σχετικά με τα μέσα ατομικής προστασίας».
- η) του ΠΔ 396/94 «Ελάχιστες προδιαγραφές ασφάλειας και υγείας για τη χρήση από τους εργαζόμενους εξοπλισμών ατομικής προστασίας κατά την εργασία».
- θ) της ΚΥΑ 8881/1994 «Τροποποίηση της 4373/1205/93 ΚΥΑ»
- ι) της Υ.Α. οικ. Β 5261/190/1997 «Τροποποίηση της 4373/1205/93 ΚΥΑ για τα μέσα ατομικής προστασίας».
- ια) ΠΔ 155/2004 Τροποποίηση του ΠΔ 395/94 «ελάχιστες προδιαγραφές ασφάλειας και υγείας για τη χρησιμοποίηση εξοπλισμού εργασίας για τους εργαζόμενους κατά την εργασία τους σε συμμόρφωση με την οδηγία 89/655ΕΟΚ».
- ιβ) Της αριθ 7065/09.06.2017 Απόφασης Δ.Σ./Ο.Λ.Θ. Α.Ε., με την οποία εγκρίθηκαν η διενέργεια και οι όροι του Ηλεκτρονικού Ανοικτού Διαγωνισμού.

ΑΡΘΡΟ 3- Δικαίωμα Συμμετοχής – Κριτήρια Ποιοτικής Επιλογής

3.1 Δικαιούμενοι Συμμετοχής

3.1.1. Δικαίωμα συμμετοχής στη διαδικασία σύναψης της παρούσας σύμβασης έχουν φυσικά ή νομικά πρόσωπα και, σε περίπτωση ενώσεων οικονομικών φορέων, τα μέλη αυτών, που ασκούν επαγγελματική δραστηριότητα συναφή με το αντικείμενο της υπόψη προμήθειας, ήτοι ασχολούνται επαγγελματικά με τα ρούχα και τα Μέσα Ατομικής Προστασίας των εργαζομένων στη Βιομηχανία, τις Κατασκευές, το Εμπόριο και τις Υπηρεσίες και που είναι εγκατεστημένα σε:

- α) κράτος-μέλος της Ένωσης,
- β) κράτος-μέλος του Ευρωπαϊκού Οικονομικού Χώρου (Ε.Ο.Χ.),
- γ) τρίτες χώρες που έχουν υπογράψει και κυρώσει τη ΣΔΣ, στο βαθμό που η υπό ανάθεση δημόσια σύμβαση καλύπτεται από τα Παραρτήματα 1, 2, 4 και 5 και τις γενικές σημειώσεις του σχετικού με την Ένωση Προσαρτήματος Ι της ως άνω Συμφωνίας, καθώς και
- δ) σε τρίτες χώρες που δεν εμπίπτουν στην περίπτωση γ' της παρούσας παραγράφου και έχουν συνάψει διμερείς ή πολυμερείς συμφωνίες με την Ένωση σε θέματα διαδικασιών ανάθεσης δημοσίων συμβάσεων.

3.1.2. Οι ενώσεις οικονομικών φορέων, συμπεριλαμβανομένων και των προσωρινών συμπράξεων, δεν απαιτείται να περιβληθούν συγκεκριμένη νομική μορφή για την υποβολή προσφοράς. Η επιλεγόμενη

Κοινοπραξία ή Ένωση Προμηθευτών, είναι δυνατόν να υποχρεωθεί να περιβληθεί συγκεκριμένη νομική μορφή στο βαθμό που η περιβολή αυτής της νομικής μορφής είναι αναγκαία για την προσήκουσα εκτέλεση της σύμβασης.

3.1.3. Στις περιπτώσεις υποβολής προσφοράς από ένωση οικονομικών φορέων, όλα τα μέλη της ευθύνονται έναντι του αναθέτοντος φορέα αλληλέγγυα και εις ολόκληρον.

3.2 Τεχνική & Επαγγελματική Ικανότητα

Οι οικονομικοί φορείς απαιτείται να έχουν εκτελέσει κατά την τελευταία τριετία (2014-2016) προμήθειες Μέσων Ατομικής Προστασίας Εργαζομένων συνολικής αξίας τουλάχιστον ίσης με το 50% της συνολικής εκτιμώμενης δαπάνης της παρούσας.

3.3 Πρότυπα Διασφάλισης Ποιότητας & Πρότυπα Περιβαλλοντικής Διαχείρισης

Οι οικονομικοί φορείς, στην περίπτωση που είναι κατασκευαστές, οφείλουν να συμμορφώνονται με Πιστοποίηση διαχείρισης ποιότητας κατά το πρότυπο σειράς ISO 9001:2008 (ή ισοδύναμο). Σε περίπτωση που η προσφορά υποβάλλεται από εμπορική επιχείρηση επαρκεί Πιστοποιητικό Διασφάλισης Ποιότητας της κατασκευάστριας εταιρίας.

Η ανωτέρω απαίτηση ισχύει μόνο για τους οικονομικούς φορείς που προσφέρουν τα είδη με α/α 1 έως 6.

Σε περίπτωση συμπράξεων επιχειρήσεων, ενώσεων επιχειρήσεων, κοινοπραξιών αρκεί το ένα μόνο μέλος να πληροί τα κριτήρια των παραγράφων 3.2, και 3.3.

ΑΡΘΡΟ 4- Λόγοι Αποκλεισμού

4.1. Η Ο.Λ.Θ. Α.Ε., σύμφωνα με τα οριζόμενα του άρθρου 73 του Ν.4412/2016 αποκλείει έναν οικονομικό φορέα από τη συμμετοχή, όταν υπάρχει εις βάρος του τελεσίδικη καταδικαστική απόφαση ή της είναι γνωστό με άλλο τρόπο τα ακόλουθα:

α) συμμετοχή σε εγκληματική οργάνωση, όπως αυτή ορίζεται στο άρθρο 2 της απόφασης πλαίσιο 2008/841/ΔΕΥ του Συμβουλίου της 24ης Οκτωβρίου 2008, για την καταπολέμηση του οργανωμένου εγκλήματος (ΕΕ L 300 της 11.11.2008 σ. 42),

β) δωροδοκία, όπως ορίζεται στο άρθρο 3 της σύμβασης περί της καταπολέμησης της διαφθοράς στην οποία ενέχονται υπάλληλοι των Ευρωπαϊκών Κοινοτήτων ή των κρατών μελών της Ένωσης (ΕΕ C 195 της 25.6.1997, σ. 1) και στην παράγραφο 1 του άρθρου 2 της απόφασης-πλαίσιο 2003/568/ΔΕΥ του Συμβουλίου της 22ας Ιουλίου 2003, για την καταπολέμηση της δωροδοκίας στον ιδιωτικό τομέα (ΕΕ L 192 της 31.7.2003, σ. 54), καθώς και όπως ορίζεται στην κείμενη νομοθεσία ή στο εθνικό δίκαιο του οικονομικού φορέα,

γ) απάτη, κατά την έννοια του άρθρου 1 της σύμβασης σχετικά με την προστασία των οικονομικών συμφερόντων των Ευρωπαϊκών Κοινοτήτων (ΕΕ C 316 της 27.11.1995, σ. 48), η οποία κυρώθηκε με το ν. 2803/2000 (Α' 48),

δ) τρομοκρατικά εγκλήματα ή εγκλήματα συνδεδεμένα με τρομοκρατικές δραστηριότητες, όπως ορίζονται, αντιστοίχως, στα άρθρα 1 και 3 της απόφασης- πλαίσιο 2002/475/ΔΕΥ του Συμβουλίου της 13ης Ιουνίου

2002, για την καταπολέμηση της τρομοκρατίας (ΕΕ L 164 της 22.6.2002, σ. 3) ή ηθική αυτοουργία ή συνεργεία ή απόπειρα διάπραξης εγκλήματος, όπως ορίζονται στο άρθρο 4 αυτής,

ε) νομιμοποίηση εσόδων από παράνομες δραστηριότητες ή χρηματοδότηση της τρομοκρατίας, όπως αυτές ορίζονται στο άρθρο 1 της Οδηγίας 2005/60/ΕΚ του Ευρωπαϊκού Κοινοβουλίου και του Συμβουλίου της 26ης Οκτωβρίου 2005, σχετικά με την πρόληψη της χρησιμοποίησης του χρηματοπιστωτικού συστήματος για τη νομιμοποίηση εσόδων από παράνομες δραστηριότητες και τη χρηματοδότηση της τρομοκρατίας (ΕΕ L 309 της 25.11.2005, ο. 15), η οποία ενσωματώθηκε στην εθνική νομοθεσία με το ν. 3691/2008 (Α' 166),

στ) παιδική εργασία και άλλες μορφές εμπορίας ανθρώπων, όπως ορίζονται στο άρθρο 2 της Οδηγίας 2011/36/ΕΕ του Ευρωπαϊκού Κοινοβουλίου και του Συμβουλίου της 5ης Απριλίου 2011, για την πρόληψη και την καταπολέμηση της εμπορίας ανθρώπων και για την προστασία των θυμάτων της, καθώς και για την αντικατάσταση της απόφασης-πλαίσιο 2002/629/ΔΕΥ του Συμβουλίου (ΕΕ L 101 της 15.4.2011, ο. 1), η οποία ενσωματώθηκε στην εθνική νομοθεσία με το ν. 4198/2013 (Α' 215).

Ο οικονομικός φορέας αποκλείεται, επίσης, όταν το πρόσωπο εις βάρος του οποίου εκδόθηκε η τελεσίδικη καταδικαστική απόφαση είναι μέλος του διοικητικού, διευθυντικού ή εποπτικού οργάνου του ή έχει εξουσία εκπροσώπησης, λήψης αποφάσεων ή ελέγχου σε αυτό.

Στις περιπτώσεις εταιριών περιορισμένης ευθύνης (ΕΠΕ) και προσωπικών εταιριών (ΟΕ και ΕΕ) και ιδιωτικών κεφαλαιουχικών εταιριών (ΙΚΕ), η υποχρέωση του προηγούμενου εδαφίου αφορά κατ' ελάχιστον τους διαχειριστές.

Στις περιπτώσεις ανωνύμων εταιριών (ΑΕ), η υποχρέωση του προηγούμενου εδαφίου αφορά κατ' ελάχιστον τον Διευθύνοντα Σύμβουλο, καθώς και όλα τα μέλη του Διοικητικού Συμβουλίου.

Σε όλες τις υπόλοιπες περιπτώσεις νομικών προσώπων, η υποχρέωση των προηγούμενων εδαφίων αφορά στους νόμιμους εκπροσώπους τους.

4.2. Αποκλείεται από τη συμμετοχή σε διαδικασία σύναψης σύμβασης οποιοσδήποτε οικονομικός φορέας, εάν:

α) έχει αθετήσει τις υποχρεώσεις του όσον αφορά την καταβολή φόρων ή εισφορών κοινωνικής ασφάλισης και αυτό έχει διαπιστωθεί από δικαστική ή διοικητική απόφαση με τελεσίδικη και δεσμευτική ισχύ, σύμφωνα με διατάξεις της χώρας όπου είναι εγκατεστημένος ή την εθνική νομοθεσία ή/και

β) μπορεί η Ο.Λ.Θ. Α.Ε. να αποδείξει με τα κατάλληλα μέσα ότι ο οικονομικός φορέας έχει αθετήσει τις υποχρεώσεις του όσον αφορά την καταβολή φόρων ή εισφορών κοινωνικής ασφάλισης.

Αν ο οικονομικός φορέας είναι Έλληνας πολίτης ή έχει την εγκατάστασή του στην Ελλάδα, οι υποχρεώσεις του που αφορούν τις εισφορές κοινωνικής ασφάλισης καλύπτουν τόσο την κύρια όσο και την επικουρική ασφάλιση.

Η παρούσα παράγραφος παύει να εφαρμόζεται όταν ο οικονομικός φορέας εκπληρώσει τις υποχρεώσεις του είτε καταβάλλοντας τους φόρους ή τις εισφορές κοινωνικής ασφάλισης που οφείλει, συμπεριλαμβανομένων, κατά περίπτωση, των δεδουλευμένων τόκων ή των προστίμων είτε υπαγόμενος σε δεσμευτικό διακανονισμό για την καταβολή τους.

4.3. Η Ο.Λ.Θ. Α.Ε. μπορεί να αποκλείει από τη συμμετοχή οποιονδήποτε οικονομικό φορέα σε οποιαδήποτε από τις ακόλουθες καταστάσεις:

α) εάν αθέτησε τις ισχύουσες υποχρεώσεις που προβλέπονται στην παρ. 2 του άρθρου 18 του Ν. 4412/2016.

β) εάν τελεί υπό πτώχευση ή έχει υπαχθεί σε διαδικασία εξυγίανσης ή ειδικής εκκαθάρισης ή τελεί υπό αναγκαστική διαχείριση από εκκαθαριστή ή από το δικαστήριο ή έχει υπαχθεί σε διαδικασία πτωχευτικού συμβιβασμού ή έχει αναστείλει τις επιχειρηματικές του δραστηριότητες ή εάν βρίσκεται σε οποιαδήποτε ανάλογη κατάσταση προκύπτουσα από παρόμοια διαδικασία, προβλεπόμενη σε εθνικές διατάξεις νόμου,

γ) εάν σύναψε συμφωνίες με άλλους οικονομικούς φορείς με στόχο τη στρέβλωση του ανταγωνισμού,

δ) εάν μία κατάσταση σύγκρουσης συμφερόντων κατά την έννοια του άρθρου 24 του Ν. 4412/2016 δεν μπορεί να θεραπευθεί αποτελεσματικά με άλλα, λιγότερο παρεμβατικά μέσα,

ε) εάν μία κατάσταση στρέβλωσης του ανταγωνισμού από την πρότερη συμμετοχή των οικονομικών φορέων κατά την προετοιμασία της διαδικασίας σύναψης σύμβασης, κατά τα οριζόμενα στο άρθρο 48 του Ν. 4412/2016, δεν μπορεί να θεραπευθεί με άλλα, λιγότερο παρεμβατικά μέσα,

στ) εάν έχει επιδείξει σοβαρή ή επαναλαμβανόμενη πλημμέλεια κατά την εκτέλεση ουσιώδους απαίτησης στο πλαίσιο προηγούμενης δημόσιας σύμβασης, προηγούμενης σύμβασης με αναθέτοντα φορέα ή προηγούμενης σύμβασης παραχώρησης, που είχε ως αποτέλεσμα την πρόωρη καταγγελία της προηγούμενης σύμβασης, αποζημιώσεις ή άλλες παρόμοιες κυρώσεις,

ζ) εάν έχει κριθεί ένοχος σοβαρών ψευδών δηλώσεων κατά την παροχή των πληροφοριών που απαιτούνται για την εξακρίβωση της απουσίας των λόγων αποκλεισμού ή την πλήρωση των κριτηρίων επιλογής, έχει αποκρύψει τις πληροφορίες αυτές ή δεν είναι σε θέση να προσκομίσει τα δικαιολογητικά που απαιτούνται κατ' εφαρμογή του άρθρου 18 της παρούσας

η) εάν επιχειρεί να επηρεάσει με αθέμιτο τρόπο τη διαδικασία λήψης αποφάσεων της Ο.Λ.Θ. Α.Ε., να αποκτήσει εμπιστευτικές πληροφορίες που ενδέχεται να του αποφέρουν αθέμιτο πλεονέκτημα στη διαδικασία σύναψης σύμβασης ή να παράσχει εξ αμελείας παραπλανητικές πληροφορίες που ενδέχεται να επηρεάσουν ουσιωδώς τις αποφάσεις που αφορούν τον αποκλεισμό, την επιλογή ή την ανάθεση,

θ) εάν έχει διαπράξει σοβαρό επαγγελματικό παράπτωμα, το οποίο θέτει εν αμφιβόλω την ακεραιότητά του.

4.4. Αποκλείεται από τη συμμετοχή οποιασδήποτε οικονομικός φορέας, όταν έχει εκδοθεί εις βάρος του Υπουργική Απόφαση αποκλεισμού από τις δημόσιες συμβάσεις.

ΑΡΘΡΟ 5 - Απόδειξη Πλήρωσης των Κριτηρίων Συμμετοχής

5.1 Προκαταρκτική απόδειξη κατά την υποβολή προσφορών

Προς προκαταρκτική απόδειξη ότι οι προσφέροντες οικονομικοί φορείς:

α) πληρούν τα σχετικά κριτήρια επιλογής του άρθρου 3 *Δικαίωμα Συμμετοχής – Κριτήρια Ποιοτικής Επιλογής*, και

β) δεν βρίσκονται σε μία από τις καταστάσεις του άρθρου 4 *Λόγοι Αποκλεισμού* της παρούσας, υποβάλουν με την προσφορά τους, ως δικαιολογητικό συμμετοχής, το Τυποποιημένο Έντυπο Υπεύθυνης Δήλωσης (ΤΕΥΔ), όπως επισυνάπτεται, το οποίο αποτελεί ενημερωμένη υπεύθυνη δήλωση, με τις συνέπειες του ν. 1599/1986.

Το Τυποποιημένο Έντυπο Υπεύθυνης Δήλωσης (ΤΕΥΔ) του διαγωνισμού συμπληρώνεται και υπογράφεται ψηφιακά από το εξουσιοδοτημένο προς τούτο πρόσωπο του οικονομικού φορέα για τους σκοπούς του παρόντος διαγωνισμού.

Το Τυποποιημένο Έντυπο Υπεύθυνης Δήλωσης (ΤΕΥΔ) του διαγωνισμού είναι αναρτημένο σε επεξεργάσιμη μορφή στην σελίδα του διαγωνισμού στο ηλεκτρονικό σύστημα (Ε.Σ.Η.ΔΗ.Σ. - Διαδικτυακή πύλη www.promitheus.gov.gr).

Οι ενώσεις οικονομικών φορέων που υποβάλλουν κοινή προσφορά, υποβάλλουν το ΤΕΥΔ για κάθε οικονομικό φορέα που συμμετέχει στην ένωση.

5.2 Αποδεικτικά μέσα

5.2.1. Ο συμμετέχων, στον οποίο πρόκειται να κατακυρωθεί ο διαγωνισμός και να ανακηρυχθεί ανάδοχος, υποβάλλει τα παρακάτω δικαιολογητικά για την απόδειξη της μη συνδρομής των λόγων αποκλεισμού του άρθρου 4:

α) για την παράγραφο 4.1 απόσπασμα του σχετικού μητρώου, όπως του ποινικού μητρώου ή, ελλείψει αυτού, ισοδύναμο έγγραφο που εκδίδεται από αρμόδια δικαστική ή διοικητική αρχή του κράτους-μέλους ή της χώρας καταγωγής ή της χώρας όπου είναι εγκατεστημένος ο οικονομικός φορέας, από το οποίο προκύπτει ότι πληρούνται αυτές οι προϋποθέσεις. Η υποχρέωση προσκόμισης του ως άνω αποσπάσματος αφορά και στα μέλη του διοικητικού, διευθυντικού ή εποπτικού οργάνου του εν λόγω οικονομικού φορέα ή στα πρόσωπα που έχουν εξουσία εκπροσώπησης, λήψης αποφάσεων ή ελέγχου σε αυτό κατά τα ειδικότερα αναφερόμενα στην ως άνω παράγραφο,

β) για τις παραγράφους 4.2 και 4.3 περίπτωση β' πιστοποιητικό που εκδίδεται από την αρμόδια αρχή του οικείου κράτους - μέλους ή χώρας [η Ο.Λ.Θ. Α.Ε. δύναται να ζητήσει επιπλέον υπεύθυνη δήλωση του προσωρινού αναδόχου αναφορικά με τους οργανισμούς κοινωνικής ασφάλισης (στην περίπτωση που ο προσωρινός ανάδοχος έχει την εγκατάστασή του στην Ελλάδα αφορά Οργανισμούς κύριας και επικουρικής ασφάλισης) στου οποίου οφείλει να καταβάλει εισφορές].

Αν το κράτος-μέλος ή η εν λόγω χώρα δεν εκδίδει τέτοιου είδους έγγραφο ή πιστοποιητικό ή όπου το έγγραφο ή το πιστοποιητικό αυτό δεν καλύπτει όλες τις περιπτώσεις που αναφέρονται στις παραγράφους 4.1 και 4.2 και στην περίπτωση β' της παραγράφου 4.3, το έγγραφο ή το πιστοποιητικό μπορεί να αντικαθίσταται από ένορκη βεβαίωση ή, στα κράτη - μέλη ή στις χώρες όπου δεν προβλέπεται ένορκη βεβαίωση, από υπεύθυνη δήλωση του ενδιαφερομένου ενώπιον αρμόδιας δικαστικής ή διοικητικής αρχής, συμβολαιογράφου ή αρμόδιου επαγγελματικού ή εμπορικού οργανισμού του κράτους - μέλους ή της χώρας καταγωγής ή της χώρας όπου είναι εγκατεστημένος ο οικονομικός φορέας.

Οι αρμόδιες δημόσιες αρχές παρέχουν, όπου κρίνεται αναγκαίο, επίσημη δήλωση στην οποία αναφέρεται ότι δεν εκδίδονται τα έγγραφα ή τα πιστοποιητικά της παρούσας παραγράφου ή ότι τα έγγραφα αυτά δεν καλύπτουν όλες τις περιπτώσεις που αναφέρονται στις παραγράφους 4.1 και 4.2 και στην περίπτωση β' της παραγράφου 4.3.

Για τις λοιπές περιπτώσεις της παραγράφου 4.3 υπεύθυνη δήλωση του προσφέροντος οικονομικού φορέα ενώπιον αρμόδιας δικαστικής ή διοικητικής αρχής, συμβολαιογράφου ή αρμόδιου επαγγελματικού ή

εμπορικού οργανισμού του κράτους - μέλους ή της χώρας καταγωγής ή της χώρας εγκατάστασής του ότι δεν συντρέχουν στο πρόσωπό του οι οριζόμενοι στην παράγραφο λόγοι αποκλεισμού.

γ) για την παράγραφο 4.4 υπεύθυνη δήλωση του προσφέροντος οικονομικού φορέα ενώπιον αρμόδιας δικαστικής ή διοικητικής αρχής, συμβολαιογράφου ή αρμόδιου επαγγελματικού ή εμπορικού οργανισμού του κράτους - μέλους ή της χώρας καταγωγής ή της χώρας εγκατάστασής του ότι δεν έχει εκδοθεί σε βάρος του απόφαση αποκλεισμού, σύμφωνα με το άρθρο 74 του ν. 4412/2016.

5.2.2. Για την απόδειξη των απαιτήσεων του άρθρου 3, ο συμμετέχων, στον οποίο πρόκειται να κατακυρωθεί ο διαγωνισμός και να ανακηρυχθεί ανάδοχος, υποβάλλει αντίστοιχα τα παρακάτω δικαιολογητικά:

α) Για την απόδειξη του δικαιώματος συμμετοχής της παραγράφου 3.1 βεβαίωση εγγραφής στο οικείο επιμελητήριο (ημεδαποί οικονομικοί φορείς) και αντίστοιχη βεβαίωση/έγκριση/άδεια από τη σχετική αρχή της χώρας καταγωγής τους (αλλοδαποί οικονομικοί φορείς).

β) Για την απόδειξη της τεχνικής ικανότητας της παραγράφου 3.3, πίνακα και σχετική βεβαίωση καλής εκτέλεσης αναθέτουσας αρχής από την οποία προκύπτει ότι κατά την τελευταία τριετία (2014-2016) έχουν υλοποιήσει προμήθειες Μέσων Ατομικής Προστασίας Εργαζομένων συνολικής αξίας τουλάχιστον ίσης με το 50% της συνολικής εκτιμώμενης δαπάνης της παρούσας. Ο πίνακας πρέπει να περιλαμβάνει τα ακόλουθα στοιχεία (τίτλος προμήθειας, σύντομη περιγραφή προμήθειας, αναθέτουσα αρχή (στοιχεία), αμοιβή αναδόχου, χρονοδιάγραμμα υλοποίησης).

γ) Για την απόδειξη της συμμόρφωσης με πρότυπα διασφάλισης ποιότητας προσκομίζουν Πιστοποίηση διαχείρισης ποιότητας κατά το πρότυπο σειράς ISO 9001:2008 (ή ισοδύναμο), για κατασκευή ειδών ΜΑΠ).

δ) Για την απόδειξη της νόμιμης σύστασης και εκπροσώπησης, στις περιπτώσεις που ο οικονομικός φορέας είναι νομικό πρόσωπο, προσκομίζει τα κατά περίπτωση νομιμοποιητικά έγγραφα σύστασης και νόμιμης εκπροσώπησης (όπως καταστατικά, πιστοποιητικά μεταβολών, αντίστοιχα ΦΕΚ, συγκρότηση Δ.Σ. σε σώμα, σε περίπτωση Α.Ε., κλπ., ανάλογα με τη νομική μορφή του διαγωνιζομένου). Από τα ανωτέρω έγγραφα πρέπει να προκύπτουν η νόμιμη σύστασή του, όλες οι σχετικές τροποποιήσεις των καταστατικών, το/τα πρόσωπο/α που δεσμεύει/ουν νόμιμα την εταιρία κατά την ημερομηνία διενέργειας του διαγωνισμού (νόμιμος εκπρόσωπος, δικαίωμα υπογραφής κλπ.), τυχόν τρίτοι, στους οποίους έχει χορηγηθεί εξουσία εκπροσώπησης, καθώς και η θητεία του/των ή/και των μελών του οργάνου διοίκησης/ νόμιμου εκπροσώπου.

5.2.3. Οι ενώσεις οικονομικών φορέων που υποβάλλουν κοινή προσφορά, υποβάλλουν τα παραπάνω, κατά περίπτωση δικαιολογητικά, για κάθε οικονομικό φορέα που συμμετέχει στην ένωση, σύμφωνα με τα ειδικότερα προβλεπόμενα στο άρθρο 19 παρ. 2 του ν. 4412/2016.

5.2.4. Στην περίπτωση που οικονομικός φορέας επιθυμεί να στηριχθεί στις ικανότητες άλλων φορέων, για την απόδειξη ότι θα έχει στη διάθεσή του τους αναγκαίους πόρους, προσκομίζει, ιδίως, σχετική έγγραφη δέσμευση των φορέων αυτών για το σκοπό αυτό.

ΑΡΘΡΟ 6 - Τρόπος & Χρόνος Υποβολής Προσφορών

Οι προσφορές υποβάλλονται από τους οικονομικούς φορείς ηλεκτρονικά, το αργότερο μέχρι την **Παρασκευή 14/07/2017 και ώρα 23:59**, στην ελληνική γλώσσα, μέσω της διαδικτυακής πύλης www.promitheus.gov.gr, του Ε.Σ.Η.ΔΗ.Σ., μη εξαρτώμενες από όρο, προϋπόθεση, αίρεση ή επιφύλαξη, μέχρι την καταληκτική ημερομηνία και ώρα που ορίζει η παρούσα διακήρυξη, στην Ελληνική γλώσσα.

Για τη συμμετοχή στο διαγωνισμό οι ενδιαφερόμενοι οικονομικοί φορείς απαιτείται να διαθέτουν ψηφιακή υπογραφή, χορηγούμενη από πιστοποιημένη αρχή παροχής ψηφιακής υπογραφής και να εγγραφούν στο ηλεκτρονικό σύστημα (Ε.Σ.Η.ΔΗ.Σ. - Διαδικτυακή πύλη www.promitheus.gov.gr) ακολουθώντας τη σχετική διαδικασία εγγραφής.

Ο χρόνος υποβολής της προσφοράς και οποιαδήποτε ηλεκτρονική επικοινωνία, μέσω του συστήματος, βεβαιώνεται αυτόματα από το σύστημα με υπηρεσίες χρονοσήμανσης, σύμφωνα με τα οριζόμενα του Ν. 4155/2013 και του άρθρου 6 της ΥΑ Π1-2390/2013 «Τεχνικές λεπτομέρειες και διαδικασίες λειτουργίας του Εθνικού Συστήματος Ηλεκτρονικών Δημοσίων Συμβάσεων (Ε.Σ.Η.ΔΗ.Σ.)»

Μετά την παρέλευση της καταληκτικής ημερομηνίας και ώρας, δεν υπάρχει η δυνατότητα υποβολής προσφοράς στο Σύστημα.

Η ένωση οικονομικών φορέων υποβάλλει κοινή προσφορά, η οποία υπογράφεται υποχρεωτικά ψηφιακά είτε από όλους τους οικονομικούς φορείς που αποτελούν την ένωση, είτε από εκπρόσωπό τους νομίμως εξουσιοδοτημένο. Στην προσφορά απαραίτητως πρέπει να προσδιορίζεται η έκταση και το είδος της συμμετοχής του (συμπεριλαμβανομένης της κατανομής αμοιβής μεταξύ τους) κάθε μέλους της ένωσης, καθώς και ο εκπρόσωπος/συντονιστής αυτής.

ΑΡΘΡΟ 7 - Παράταση Υποβολής Προσφορών - Ματαίωση διαγωνισμού

Η Ο.Λ.Θ. Α.Ε. μπορεί να παρατείνει την προθεσμία παραλαβής των προσφορών, για την κατάρτιση των προσφορών στις ακόλουθες περιπτώσεις:

α) όταν, για οποιονδήποτε λόγο, πρόσθετες πληροφορίες, αν και ζητήθηκαν από τον οικονομικό φορέα έγκαιρα δεν έχουν παρασχεθεί το αργότερο έξι (6) ημέρες πριν από την προθεσμία που ορίζεται για την παραλαβή των προσφορών,

β) όταν τα έγγραφα της σύμβασης υφίστανται σημαντικές αλλαγές. Η διάρκεια της παράτασης είναι ανάλογη με τη σπουδαιότητα των πληροφοριών ή των αλλαγών.

Όταν οι πρόσθετες πληροφορίες δεν ζητηθούν έγκαιρα ή δεν έχουν σημασία για την προετοιμασία κατάλληλων προσφορών, μπορεί να μη δοθεί παράταση των προθεσμιών.

Η Ο.Λ.Θ. Α.Ε. ματαιώνει ή δύναται να ματαιώσει εν όλω ή εν μέρει αιτιολογημένα τη διαδικασία ανάθεσης, για τους λόγους και υπό τους όρους του άρθρου 317 του ν. 4412/2016, μετά από γνώμη της αρμόδιας Επιτροπής του Διαγωνισμού. Επίσης, αν διαπιστωθούν σφάλματα ή παραλείψεις σε οποιοδήποτε στάδιο της διαδικασίας ανάθεσης, μπορεί, μετά από γνώμη του αρμόδιου οργάνου, να ακυρώσει μερικώς τη διαδικασία ή να αναμορφώσει ανάλογα το αποτέλεσμα της ή να αποφασίσει την επανάληψή της από το σημείο που εμφιλοχώρησε το σφάλμα ή η παράλειψη.

ΑΡΘΡΟ 8 - Παροχή Διευκρινίσεων επί της Διακήρυξης

Αιτήματα παροχής διευκρινίσεων υποβάλλονται ηλεκτρονικά στο δικτυακό τόπο του διαγωνισμού, μέσω της Διαδικτυακής πύλης www.promitheus.gov.gr, του Ε.Σ.Η.ΔΗ.Σ.

Αιτήματα παροχής συμπληρωματικών πληροφοριών - διευκρινίσεων υποβάλλονται μόνο από εγγεγραμμένους στο σύστημα οικονομικούς φορείς μέχρι δέκα (10) ημέρες πριν την καταληκτική ημερομηνία υποβολής προσφορών.

Τα αιτήματα, συνοδεύονται υποχρεωτικά από επισυναπτόμενο ηλεκτρονικό αρχείο σε μορφή αρχείου .pdf, με το κείμενο των ερωτημάτων, το οποίο υποχρεωτικά πρέπει να είναι ψηφιακά υπογεγραμμένο.

Αιτήματα παροχής διευκρινίσεων που υποβάλλονται είτε με άλλο τρόπο είτε το ηλεκτρονικό αρχείο που τα συνοδεύει δεν είναι ψηφιακά υπογεγραμμένο, δεν εξετάζονται.

Οι διευκρινίσεις αναρτώνται ηλεκτρονικά στο διαδικτυακό τόπο του ΕΣΗΔΗΣ από την Ο.Λ.Θ. Α.Ε., το αργότερο έξι (6) ημέρες πριν από την καταληκτική ημερομηνία υποβολής των προσφορών.

ΑΡΘΡΟ 9 - Κατάρτιση – Περιεχόμενο Προσφορών

Τα περιεχόμενα του ηλεκτρονικού φακέλου της προσφοράς ορίζονται ως εξής:

(α) ένας (υπο)φάκελος* με την ένδειξη «Δικαιολογητικά Συμμετοχής - Τεχνική Προσφορά» και

(β) ένας (υπο)φάκελος* με την ένδειξη «Οικονομική Προσφορά».

[*(υπο)φάκελος : κατηγορία επισυναπτόμενων αρχείων στο σύστημα]

Κατά την υποβολή της προσφοράς από τον Οικονομικό φορέα σημαίνονται από αυτόν με χρήση του σχετικού πεδίου του συστήματος τα στοιχεία εκείνα της προσφοράς του που έχουν εμπιστευτικό χαρακτήρα.

Για κάθε προσφερόμενο είδος οι συμμετέχοντες μπορούν να προσφέρουν, περισσότερα του ενός προϊόντα, υπό τον όρο ότι καλύπτονται οι τεχνικές προδιαγραφές που περιγράφονται στο Μέρος Β της προκήρυξης αυτής.

Κατά τα λοιπά εναλλακτικές προσφορές, αντιπροσφορές ή τροποποιήσεις προσφορών ή οποιεσδήποτε προτάσεις που μπορούν να χαρακτηρισθούν σαν αντιπροσφορές, δεν θα λαμβάνονται υπόψη και θα απορρίπτονται από το Δ.Σ./Ο.Λ.Θ. Α.Ε., ύστερα από γνωμοδότηση της Επιτροπής του Διαγωνισμού. Απορρίπτονται επίσης και προσφορές για μέρος της ζητούμενης ποσότητας κάθε είδους.

ΑΡΘΡΟ 10- Χρόνος Ισχύος Προσφορών

Οι υποβαλλόμενες προσφορές πρέπει να ισχύουν για **εκατόν ογδόντα (180) ημέρες** από την ημερομηνία αποσφράγισης των προσφορών του Διαγωνισμού. Προσφορές που ισχύουν για μικρότερο χρονικό διάστημα θα απορρίπτονται **ως απαράδεκτες**.

Η ισχύς της προσφοράς μπορεί να παρατείνεται, εφόσον τούτο ζητηθεί από την Ο.Λ.Θ. Α.Ε., πριν από τη λήξη της, κατά ανώτατο όριο για χρονικό διάστημα ίσο με τη προβλεπόμενη από τη Διακήρυξη αρχική διάρκεια ισχύος της προσφοράς. Η τυχόν παράταση ισχύος της προσφοράς συνοδεύεται από παράταση της διάρκειας της αντίστοιχης εγγύησης συμμετοχής.

ΑΡΘΡΟ - 11 Περιεχόμενα (υπο)φακέλου «Δικαιολογητικά Συμμετοχής - Τεχνική Προσφορά»

11. 1 - Δικαιολογητικά Συμμετοχής

Οι Οικονομικοί Φορείς υποβάλουν ηλεκτρονικά, σε μορφή αρχείου .pdf, στοιχεία και δικαιολογητικά για τη συμμετοχή τους στη διαγωνιστική διαδικασία, τα οποία περιλαμβάνουν:

- α) το Τυποποιημένο Έντυπο Υπεύθυνης Δήλωσης (ΤΕΥΔ), όπως επισυνάπτεται, ψηφιακά υπογεγραμμένο.
- β) την εγγύηση συμμετοχής, όπως προβλέπεται στο άρθρο 12 της παρούσας διακήρυξης.

Η εγγυητική επιστολή συμμετοχής προσκομίζεται σε έντυπη μορφή (πρωτότυπο) εντός τριών (3) εργασίμων ημερών από την ηλεκτρονική υποβολή.

Οι ενώσεις οικονομικών φορέων που υποβάλλουν κοινή προσφορά, υποβάλλουν το ΤΕΥΔ για κάθε οικονομικό φορέα που συμμετέχει στην ένωση.

Αποδεχόμενη το απόρρητο των προσωπικών δεδομένων, η Ο.Λ.Θ. Α.Ε. βεβαιώνει ότι δεν θα γνωστοποιήσει τα προσκομισθέντα ανωτέρω στοιχεία σε τρίτους, που δεν εμπλέκονται στον εν λόγω διαγωνισμό.

11. 2 - Τεχνική Προσφορά

Η Τεχνική προσφορά των οικονομικών φορέων θα υποβληθεί ηλεκτρονικά στον (υπό) φάκελο «Δικαιολογητικά Συμμετοχής – Τεχνική Προσφορά», σε μορφή αρχείων .pdf ψηφιακά υπογεγραμμένων και περιλαμβάνει:

- α) Έντυπη τεχνική προσφορά η οποία θα πρέπει να καλύπτει όλες τις απαιτήσεις και τις προδιαγραφές που έχουν τεθεί από την Ο.Λ.Θ. Α.Ε. στο Β' Μέρος της παρούσης, περιγράφοντας ακριβώς πώς οι συγκεκριμένες απαιτήσεις και προδιαγραφές πληρούνται.

β) Πιστοποιητικά δοκιμών κατά τα ΕΝ, από Πιστοποιημένο Φορέα χώρας – μέλους της Ευρωπαϊκής Ένωσης, για όσα είδη απαιτείται σύμφωνα με το Β' ΜΕΡΟΣ ΤΕΧΝΙΚΕΣ ΠΡΟΔΙΑΓΡΑΦΕΣ της παρούσας. Τα πιστοποιητικά δοκιμών, εάν δεν είναι στην ελληνική ή αγγλική γλώσσα, θα συνοδεύονται από απλή μετάφραση στην Ελληνική. Σημειώνεται ότι, κατά εξαίρεση, τα πιστοποιητικά δοκιμών του 1^{ου} και 2^{ου} είδους, θα προσκομισθούν από τον Ανάδοχο μετά την οριστική κατακύρωση του αποτελέσματος του Διαγωνισμού και πριν την παραλαβή της σχετικής προμήθειας.

- γ) οποιοδήποτε άλλο τεχνικό έντυπο είναι κατά την κρίση του διαγωνιζόμενου σημαντικό ή χρήσιμο.

11. 3 - Προσκόμιση Έντυπης Μορφής Δικαιολογητικών – Τεχνικής Προσφοράς

Τα δικαιολογητικά ή τα άλλα στοιχεία του (υπο) φακέλου Δικαιολογητικά Συμμετοχής – Τεχνική Προσφορά που δεν έχουν εκδοθεί/συνταχθεί από τον ίδιο τον οικονομικό φορέα και κατά συνέπεια δεν φέρουν την ψηφιακή του υπογραφή, προσκομίζονται εντός τριών (3) εργασίμων ημερών από την ηλεκτρονική υποβολή, στο πρωτόκολλο της Ο.Λ.Θ. Α.Ε.

Τα δικαιολογητικά και έγγραφα στοιχεία της προσφοράς, που σύμφωνα με τους όρους της παρούσας απαιτείται να προσκομισθούν σε έντυπη μορφή στο πρωτόκολλο της Ο.Λ.Θ. Α.Ε., προσκομίζονται από τους συμμετέχοντες, σε σφραγισμένο φάκελο με εξωτερική ένδειξη «Επιμέρους Έντυπα Δικαιολογητικών Συμμετοχής - Τεχνική Προσφορά».

11.4 – Προσκόμιση Δειγμάτων

Οι συμμετέχοντες μαζί με την έντυπη μορφή των Δικαιολογητικών – Τεχνικής Προσφοράς προσκομίζουν και τα απαραίτητα δείγματα των προσφερόμενων ειδών. Τα δείγματα πρέπει να φέρουν εμφανώς το ονοματεπώνυμο του προσφέροντος και την, κατά περίπτωση, σήμανση.

Τα δείγματα, θα επιστραφούν στους συμμετέχοντες του διαγωνισμού, εφόσον ζητηθούν, το αργότερο μέσα σε διάστημα ενός (1) μήνα από την ημερομηνία κατακύρωσης του διαγωνισμού.

Τα δείγματα του αναδόχου θα χρησιμοποιηθούν ως υπόδειγμα και θα επιστραφούν μετά την παραλαβή των εμπορευμάτων.

Σημειώνεται ότι οι προσφέροντες του 1^{ου}, 2^{ου} και 8^{ου} είδους, θα καταθέσουν δείγμα υφάσματος ή υπεύθυνη δήλωση, με την οποία θα βεβαιώνουν ότι τα τελικά προϊόντα θα πληρούν τις τεχνικές προδιαγραφές και τις απαιτήσεις των προτύπων.

Σημειώνεται ότι οι προσφέροντες του 6ου είδους, θα προσκομίσουν τρία συνολικά δείγματα σε μεγέθη 10, 11 και 12, τα οποία θα φέρουν εμφανώς κατά ελάχιστο:

- το ονοματεπώνυμο του προσφέροντος
- τη σήμανση κατά τα Πρότυπα EN 388:2003 [Γάντια προστασίας έναντι μηχανικών κινδύνων] και EN 420/2003 [Γάντια προστασίας-Γενικές απαιτήσεις και μέθοδοι δοκιμής]
- το σήμα πιστότητας CE,
- το εικονόσημο που συμβολίζει την προστασία έναντι μηχανικών κινδύνων και οι αριθμοί 3, 1, 2, 2 που συμβολίζουν τα επίπεδα επίδοσης κατά τις μηχανικές δοκιμές.
- το έτος παραγωγής,
- το μέγεθος του,
- κωδικό ή άλλο στοιχείο τυποποίησης του γαντιού.

Η εξέταση των δειγμάτων θα πραγματοποιηθεί σε ανοιχτή συνεδρίαση της Επιτροπής Διενέργειας του Διαγωνισμού, κατόπιν σχετικής πρόσκλησης που θα αποσταλεί στους συμμετέχοντες.

ΑΡΘΡΟ 12- Εγγυήσεις

Οι εγγυήσεις εκδίδονται από πιστωτικά ιδρύματα που λειτουργούν νόμιμα στα κράτη - μέλη της Ευρωπαϊκής Ένωσης ή του Ευρωπαϊκού Οικονομικού Χώρου ή στα κράτη-μέρη της ΣΔΣ και έχουν, σύμφωνα με τις ισχύουσες διατάξεις, το δικαίωμα αυτό. Μπορούν, επίσης, να εκδίδονται από το Ε.Τ.Α.Α. - Τ.Σ.Μ.Ε.Δ.Ε. ή να παρέχονται με γραμμάτιο του Ταμείου Παρακαταθηκών και Δανείων με παρακατάθεση σε αυτό του αντίστοιχου χρηματικού ποσού. Αν συσταθεί παρακαταθήκη με γραμμάτιο παρακατάθεσης χρεογράφων στο Ταμείο Παρακαταθηκών και Δανείων, τα τοκομερίδια ή μερίσματα που λήγουν κατά τη διάρκεια της εγγύησης επιστρέφονται μετά τη λήξη τους στον υπέρ ου η εγγύηση δικαιούχο.

Οι εγγυήσεις περιλαμβάνουν κατ' ελάχιστον τα ακόλουθα στοιχεία:

- α) την ημερομηνία έκδοσης,
- β) τον εκδότη,
- γ) τον αναθέτοντα φορέα προς τον οποίο απευθύνονται,
- δ) τον αριθμό της εγγύησης,
- ε) το ποσό που καλύπτει η εγγύηση,
- στ) την πλήρη επωνυμία, τον Α.Φ.Μ. και τη διεύθυνση του οικονομικού φορέα υπέρ του οποίου εκδίδεται η εγγύηση,
- ζ) τους όρους ότι: (i) η εγγύηση παρέχεται ανέκκλητα και ανεπιφύλακτα, ο δε εκδότης παραιτείται του δικαιώματος της διαιρέσεως και της διζήσεως, και (ii) ότι σε περίπτωση κατάπτωσης αυτής, το ποσό της κατάπτωσης υπόκειται στο εκάστοτε ισχύον τέλος χαρτοσήμου,
- η) τα στοιχεία της σχετικής διακήρυξης/πρόσκλησης εκδήλωσης ενδιαφέροντος και την ημερομηνία διενέργειας του διαγωνισμού,
- θ) την ημερομηνία λήξης ή τον χρόνο ισχύος της εγγύησης,
- ι) την ανάληψη υποχρέωσης από τον εκδότη της εγγύησης να καταβάλει το ποσό της εγγύησης ολικά ή μερικά εντός πέντε (5) ημερών μετά από απλή έγγραφη ειδοποίηση εκείνου προς τον οποίο απευθύνεται και
- ια) (μόνο στην περίπτωση των εγγυήσεων καλής εκτέλεσης και προκαταβολής) τον τίτλο της σχετικής σύμβασης.

Εγγύηση Συμμετοχής

Για την έγκυρη συμμετοχή στη διαδικασία σύναψης της παρούσας σύμβασης, κατατίθεται από τους συμμετέχοντες οικονομικούς φορείς εγγύηση συμμετοχής ύψους **ΤΡΙΩΝ ΧΙΛΙΑΔΩΝ ΟΚΤΑΚΟΣΙΩΝ ΤΡΙΑΝΤΑ ΕΥΡΩ (3.830,00€)** –ποσοστό δύο τοις εκατό (2%) της συνολικής εκτιμώμενης αξίας της σύμβασης, χωρίς ΦΠΑ. Σε περίπτωση υποβολής προσφοράς για ένα ή περισσότερα είδη της παρούσας διακήρυξης, το ύψος της εγγύησης συμμετοχής υπολογίζεται σε ποσοστό 2% επί της εκτιμώμενης αξίας, χωρίς ΦΠΑ, του/των προσφερόμενου/ων είδους/ων.

Στην περίπτωση ένωσης οικονομικών φορέων, η εγγύηση συμμετοχής περιλαμβάνει και τον όρο ότι η εγγύηση καλύπτει τις υποχρεώσεις όλων των οικονομικών φορέων που συμμετέχουν στην ένωση.

Η εγγύηση συμμετοχής πρέπει να ισχύει τουλάχιστον για τριάντα (30) ημέρες μετά τη λήξη του χρόνου ισχύος της προσφοράς που καθορίζουν τα έγγραφα της σύμβασης.

Ο αναθέτων φορέας μπορεί, πριν τη λήξη της προσφοράς, να ζητά από τον προσφέροντα να παρατείνει πριν τη λήξη τους τη διάρκεια ισχύος της προσφοράς και της εγγύησης συμμετοχής.

Η εγγύηση συμμετοχής καταπίπτει αν ο προσφέρων αποσύρει την προσφορά του κατά τη διάρκεια ισχύος αυτής, δεν προσκομίσει εγκαίρως τα προβλεπόμενα από τα έγγραφα της σύμβασης δικαιολογητικά ή δεν προσέλθει εγκαίρως για υπογραφή της σύμβασης ή αν παρέχει ψευδή στοιχεία ή πληροφορίες, οι οποίες απαιτούνται από τους αναθέτοντες φορείς, σύμφωνα τις σχετικές διατάξεις του Ν. 4412/2016.

Η εγγύηση συμμετοχής επιστρέφεται στον ανάδοχο με την προσκόμιση της εγγύησης καλής εκτέλεσης.

Η εγγύηση συμμετοχής επιστρέφεται στους λοιπούς προσφέροντες μετά:

- α) την άπρακτη πάροδο της προθεσμίας άσκησης ένστασης ή την έκδοση απόφασης επί ασκηθείσας ενστάσεως κατά της απόφασης κατακύρωσης, σύμφωνα με τις κείμενες διατάξεις.
- β) την άπρακτη πάροδο της προθεσμίας άσκησης ασφαλιστικών μέτρων ή την έκδοση απόφασης επί αυτών.

ΑΡΘΡΟ 13 - Οικονομική Προσφορά

Η Οικονομική Προσφορά υποβάλλεται ηλεκτρονικά στον (υπό) φάκελο «Οικονομική Προσφορά».

Ειδικότερα, ο προσφέρων στο φάκελο οικονομική προσφορά επισυνάπτει ξεχωριστό ηλεκτρονικό αρχείο οικονομικής προσφοράς, σε μορφή αρχείου .pdf, το οποίο θα είναι ψηφιακά υπογεγραμμένο.

Η οικονομική προσφορά θα πρέπει:

- α) Να προσδιορίζει την προσφερόμενη τιμή σε Ευρώ (χωρίς ΦΠΑ) ανά προσφερόμενο είδος (σύμφωνα με το υπόδειγμα της παρούσης), για παράδοση ΕΛΕΥΘΕΡΗ στην Ο.Λ.Θ. Α.Ε.
- β) Να αναφέρει το συνολικό χρόνο παράδοσης των προσφερόμενων ειδών, ο οποίος δεν θα υπερβαίνει το χρόνο που προβλέπεται στο άρθρο 23.4 των γενικών όρων της παρούσας.
- γ) Να αναφέρει το χρόνο ισχύος της προσφοράς, σύμφωνα με το άρθρο 10 της Διακήρυξης.
- δ) Να υπογράφεται από το νόμιμα εξουσιοδοτημένο εκπρόσωπο του συμμετέχοντα οικονομικού φορέα.

Ως απαράδεκτες θα απορρίπτονται προσφορές στις οποίες:

- α) δεν δίνεται τιμή σε ΕΥΡΩ ή που καθορίζεται σχέση ΕΥΡΩ προς ξένο νόμισμα,
- β) δεν προκύπτει με σαφήνεια η προσφερόμενη τιμή, με την επιφύλαξη της παρ. 4 του άρθρου 102 του ν. 4412/2016 και
- γ) η τιμή υπερβαίνει την εκτιμώμενη δαπάνη της σύμβασης, όπως καθορίζεται στην παρούσα.

ΑΡΘΡΟ 14 – Λόγοι Απόρριψης Προσφορών

Η Ο.Λ.Θ. Α.Ε. με βάση τα αποτελέσματα του ελέγχου και της αξιολόγησης των προσφορών, απορρίπτει, σε κάθε περίπτωση, προσφορά:

- α) η οποία δεν υποβάλλεται εμπρόθεσμα, με τον τρόπο και με το περιεχόμενο που ορίζεται στην παρούσα.
- β) η οποία περιέχει ατέλειες, ελλείψεις, ασάφειες ή σφάλματα, εφόσον αυτά δεν επιδέχονται συμπλήρωση ή διόρθωση ή εφόσον επιδέχονται συμπλήρωση ή διόρθωση, δεν έχουν αποκατασταθεί κατά την αποσαφήνιση και την συμπλήρωσή της σύμφωνα με την παρούσα.
- γ) για την οποία ο προσφέρων δεν έχει παράσχει τις απαιτούμενες εξηγήσεις, εντός της προκαθορισμένης προθεσμίας ή η εξήγηση δεν είναι αποδεκτή από την Ο.Λ.Θ. Α.Ε. σύμφωνα με την παρούσα.
- δ) η οποία είτε δεν περιλαμβάνει το σύνολο της ζητούμενης ποσότητας του προσφερόμενου είδους, είτε είναι εναλλακτική προσφορά, αντιπροσφορά ή τροποποίηση προσφοράς ή οποιαδήποτε πρόταση που μπορεί να χαρακτηριστεί σαν αντιπροσφορά,
- ε) η οποία είναι υπό αίρεση,
- ζ) η οποία θέτει όρο αναπροσαρμογής,
- η) η οποία παρουσιάζει ελλείψεις ως προς τα δικαιολογητικά που ζητούνται από τα έγγραφα της παρούσης διακήρυξης και αποκλίσεις ως προς τους όρους και τις τεχνικές προδιαγραφές.

ΆΡΘΡΟ 15 - Γλώσσα

Επίσημη γλώσσα της διαδικασίας είναι η Ελληνική και οι προσφορές και τα περιλαμβανόμενα σε αυτές στοιχεία συντάσσονται στην ελληνική γλώσσα ή συνοδεύονται από επίσημη μετάφρασή τους στην ελληνική γλώσσα. Στα αλλοδαπά δημόσια έγγραφα και δικαιολογητικά εφαρμόζεται η Συνθήκη της Χάγης της 5ης.10.1961, που κυρώθηκε με το ν. 1497/1984 (Α' 188).

Διευκρινίζεται ότι ενημερωτικά και τεχνικά φυλλάδια και άλλα έντυπα – εταιρικά ή μη – με ειδικό τεχνικό περιεχόμενο μπορούν να υποβάλλονται στην αγγλική γλώσσα, χωρίς να συνοδεύονται από μετάφραση στην ελληνική.

ΆΡΘΡΟ 16 - Ηλεκτρονική Αποσφράγιση Προσφορών

16.1 Η αποσφράγιση των προσφορών πραγματοποιείται ηλεκτρονικά, σύμφωνα με την απαιτούμενη από το σύστημα διαδικασία, από το αρμόδιο πιστοποιημένο στο σύστημα συλλογικό όργανο διενέργειας του διαγωνισμού και αξιολόγησης των αποτελεσμάτων αυτού (Επιτροπή Διενέργειας Διαγωνισμού – ΕΔΔ).

16.2 Η ηλεκτρονική αποσφράγιση των προσφορών γίνεται τέσσερεις (4) εργάσιμες ημέρες μετά την καταληκτική ημερομηνία υποβολής των προσφορών και συγκεκριμένα την 20/07/2017 ημέρα Πέμπτη και ώρα 10:00 π.μ.

16.3. Κατά την προαναφερόμενη ημερομηνία και ώρα γίνεται αποσφράγιση μόνο των ηλεκτρονικών (υπο)φακέλων «Δικαιολογητικά Συμμετοχής - Τεχνική Προσφορά». Οι ηλεκτρονικοί (υπο)φάκελοι των οικονομικών προσφορών αποσφραγίζονται ηλεκτρονικά μέσω των αρμόδιων πιστοποιημένων στο σύστημα οργάνων, σε ημερομηνία και ώρα που θα γνωστοποιηθεί σε αυτούς, των οποίων οι προσφορές κρίθηκαν αποδεκτές μετά την αξιολόγηση των λοιπών στοιχείων αυτών.

16.4. Αμέσως μετά την ηλεκτρονική αποσφράγιση των (υπο) φακέλων «Δικαιολογητικά Συμμετοχής – Τεχνική Προσφορά», οι συμμετέχοντες στο διαγωνισμό θα έχουν ηλεκτρονική πρόσβαση στο περιεχόμενο των προσφορών που αποσφραγίσθηκαν. Ομοίως, μετά την ηλεκτρονική αποσφράγιση των φακέλων «Οικονομική Προσφορά», οι προσφέροντες των οποίων οι οικονομικές προσφορές αποσφραγίσθηκαν, θα έχουν ηλεκτρονική πρόσβαση στο περιεχόμενο των προσφορών που αποσφραγίσθηκαν προκειμένου να λάβουν γνώση των τιμών που προσφέρθηκαν.

ΆΡΘΡΟ 17 - Αξιολόγηση Προσφορών

Μετά την ηλεκτρονική αποσφράγιση των προσφορών η Ο.Λ.Θ. Α.Ε. προβαίνει στην **αξιολόγηση** αυτών μέσω των αρμόδιων πιστοποιημένων στο Σύστημα οργάνων της, εφαρμοζόμενων κατά τα λοιπά των κειμένων διατάξεων για την ανάθεση δημοσίων συμβάσεων και των διαδικασιών της Ο.Λ.Θ. Α.Ε.

Συγκεκριμένα μέσα από το Σύστημα ιδίως :

- Η αρμόδια επιτροπή αξιολόγησης του διαγωνισμού, που έχει ορισθεί από την Ο.Λ.Θ. Α.Ε. και τα μέλη της, πιστοποιημένοι χρήστες του συστήματος, προβαίνει στη διαδικασία ελέγχου και αξιολόγησης των κατά περίπτωση φακέλων και (υπο) φακέλων των προσφορών.

- Η αρμόδια επιτροπή αξιολόγησης του διαγωνισμού συντάσσει και υπογράφει τα κατά περίπτωση πρακτικά αξιολόγησης των φακέλων και (υπο) φακέλων των προσφορών.
- Η Ο.Λ.Θ. Α.Ε. εκδίδει τις σχετικές αποφάσεις επί της αξιολόγησης των ηλεκτρονικών προσφορών
- Οι συμμετέχοντες στο διαγωνισμό ενημερώνονται για την αποδοχή ή την απόρριψη της προσφοράς τους.
- Η επιτροπή αξιολόγησης διαγωνισμού ή άλλοι πιστοποιημένοι χρήστες από την Ο.Λ.Θ. Α.Ε. απευθύνουν αιτήματα στους συμμετέχοντες χρήστες – οικονομικούς φορείς για παροχή διευκρινίσεων επί υποβληθέντων δικαιολογητικών και οι χρήστες – οικονομικοί φορείς παρέχουν τις διευκρινίσεις εντός των κατά περίπτωση προθεσμιών που τους ορίζονται.
- Η Ο.Λ.Θ. Α.Ε., εάν οι προσφορές φαίνονται ασυνήθιστα χαμηλές σε σχέση με το αντικείμενο της σύμβασης, απαιτεί από τους οικονομικούς φορείς να εξηγήσουν την τιμή ή το κόστος που προτείνουν στην προσφορά τους, εντός αποκλειστικής προθεσμίας, κατά ανώτατο όριο δέκα (10) ημερών από την κοινοποίηση της σχετικής πρόσκλησης. Στην περίπτωση αυτή εφαρμόζεται το άρθρο 313 του ν. 4412/2016.

ΆΡΘΡΟ 18 - Πρόσκληση Υποβολής Δικαιολογητικών Κατακύρωσης – Δικαιολογητικά Κατακύρωσης

Η Ο.Λ.Θ. Α.Ε., μετά την αξιολόγηση των προσφορών, αποστέλλει σχετική ηλεκτρονική πρόσκληση μέσω του συστήματος στον προσφέροντα, στον οποίο πρόκειται να γίνει η κατακύρωση («προσωρινό ανάδοχο»), και τον καλεί να υποβάλει εντός προθεσμίας, που δεν μπορεί να είναι μικρότερη των δέκα (10) ούτε μεγαλύτερη των είκοσι (20) ημερών, από τη σχετική ειδοποίηση, τα πρωτότυπα ή αντίγραφα όλων των δικαιολογητικών που περιγράφονται στο άρθρο 5.2 της παρούσας διακήρυξης, ως αποδεικτικά στοιχεία για τη μη συνδρομή των λόγων αποκλεισμού της διακήρυξης, καθώς και για την πλήρωση των κριτηρίων ποιοτικής επιλογής αυτής.

Τα εν λόγω δικαιολογητικά, υποβάλλονται από τον προσφέροντα («προσωρινό ανάδοχο»), ηλεκτρονικά μέσω του συστήματος, σε μορφή αρχείων .pdf και προσκομίζονται κατά περίπτωση από αυτόν εντός τριών (3) εργάσιμων ημερών από την ημερομηνία υποβολής τους. Όταν υπογράφονται από τον ίδιο φέρουν ψηφιακή υπογραφή.

Ο προσωρινός ανάδοχος κηρύσσεται έκπτωτος, καταπίπτει υπέρ της ΟΛΘ ΑΕ η εγγύηση συμμετοχής του και η κατακύρωση γίνεται στον προσφέροντα που υπέβαλε την αμέσως επόμενη πλέον συμφέρουσα από οικονομική άποψη προσφορά, τηρουμένης της ανωτέρω διαδικασίας, εάν:

- i) κατά τον έλεγχο των παραπάνω δικαιολογητικών διαπιστωθεί ότι τα στοιχεία που δηλώθηκαν με το ΤΕΥΔ είναι ψευδή ή ανακριβή, ή
- ii) δεν υποβληθούν στο προκαθορισμένο χρονικό διάστημα τα απαιτούμενα πρωτότυπα ή αντίγραφα των παραπάνω δικαιολογητικών ή
- iii) από τα δικαιολογητικά που προσκομίσθηκαν νομίμως και εμπροθέσμως, δεν αποδεικνύονται οι όροι και οι προϋποθέσεις συμμετοχής σύμφωνα με τα σχετικά άρθρα της παρούσας.

ΆΡΘΡΟ 19 - Διαδικασία Ηλεκτρονικής Αποσφράγισης Φακέλου «Δικαιολογητικά Κατακύρωσης»

Η ηλεκτρονική αποσφράγιση του φακέλου «Δικαιολογητικά κατακύρωσης» του προσφέροντος, στον οποίο πρόκειται να γίνει η κατακύρωση γίνεται μετά και την προσκόμιση των δικαιολογητικών σε έντυπη μορφή, ύστερα από σχετική ειδοποίηση των συμμετεχόντων που δικαιούνται να λάβουν γνώση των δικαιολογητικών που υπεβλήθησαν. Η αποσφράγιση γίνεται μέσω των αρμόδιων πιστοποιημένων στο σύστημα οργάνων της Ο.Λ.Θ. Α.Ε., εφαρμοζόμενων κατά τα λοιπά των κείμενων διατάξεων για την ανάθεση δημοσίων συμβάσεων και διαδικασιών.

Αμέσως μετά την ανωτέρω ηλεκτρονική αποσφράγιση, οι συμμετέχοντες που υπέβαλλαν παραδεκτές προσφορές θα έχουν ηλεκτρονική πρόσβαση στο περιεχόμενο του φακέλου των Δικαιολογητικών Κατακύρωσης που αποσφραγίσθηκε.

ΆΡΘΡΟ 20 - Κατακύρωση – Ανακοίνωση Κατακύρωσης Ανάθεσης

Η Ο.Λ.Θ. Α.Ε. κοινοποιεί την απόφαση κατακύρωσης, μαζί με αντίγραφο όλων των πρακτικών της διαδικασίας ελέγχου και αξιολόγησης των προσφορών, σε κάθε προσφέροντα, που έχει υποβάλλει παραδεκτή προσφορά, εκτός από τον προσωρινό ανάδοχο με κάθε πρόσφορο τρόπο, όπως με τηλεομοιοτυπία, ηλεκτρονικό ταχυδρομείο κ.λπ., επί αποδείξει.

Η απόφαση κατακύρωσης δεν παράγει τα έννομα αποτελέσματά της, εφόσον η Ο.Λ.Θ. Α.Ε. δεν την κοινοποίησε σε όλους τους προσφέροντες. Τα έννομα αποτελέσματα της απόφασης κατακύρωσης και ιδίως η σύναψη της σύμβασης επέρχονται εφόσον και όταν συντρέξουν σωρευτικά τα εξής:

- α) άπρακτη πάροδος της προθεσμίας άσκησης ενστάσεων,
- β) κοινοποίηση της απόφασης κατακύρωσης στον προσωρινό ανάδοχο, εφόσον ο τελευταίος υποβάλει επικαιροποιημένα τα δικαιολογητικά που αναφέρονται στο άρθρο 5.2 της παρούσας.

Μετά την επέλευση των εννόμων αποτελεσμάτων της απόφασης κατακύρωσης, η Ο.Λ.Θ. Α.Ε. προσκαλεί τον ανάδοχο να προσέλθει για την υπογραφή του συμφωνητικού, εντός είκοσι (20) ημερών από την κοινοποίηση σχετικής έγγραφης ειδικής πρόσκλησης.

Η υπογραφή του συμφωνητικού έχει αποδεικτικό χαρακτήρα. Εάν ο ανάδοχος δεν προσέλθει να υπογράψει το συμφωνητικό, μέσα στην προθεσμία που ορίζεται στην ειδική πρόσκληση, κηρύσσεται έκπτωτος, καταπίπτει υπέρ της Ο.Λ.Θ. Α.Ε. η εγγύηση συμμετοχής του και η κατακύρωση γίνεται στον προσφέροντα που υπέβαλε την αμέσως επόμενη πλέον συμφέρουσα από οικονομική άποψη προσφορά. Αν κανένας από τους προσφέροντες δεν προσέλθει για την υπογραφή του συμφωνητικού, η διαδικασία ανάθεσης ματαιώνεται.

ΆΡΘΡΟ 21 - Ενστάσεις

21.1. Ενστάσεις κατά της διακήρυξης υποβάλλονται, σύμφωνα με τις διατάξεις του άρθρου 127 του Ν. 4412/16 (ΦΕΚ-147Α/0.08.2016), μέσω του συστήματος και επισυνάπτοντας το σχετικό έγγραφο σε μορφή αρχείου .pdf, το οποίο φέρει ψηφιακή υπογραφή. Σε περίπτωση που το εν λόγω έγγραφο δεν φέρει ψηφιακή υπογραφή ο οικονομικός φορέας το υποβάλλει και σε έντυπη

μορφή (πρωτότυπο) εντός τριών (3) εργασιμών ημερών από την ηλεκτρονική υποβολή. Η προθεσμία άσκησης της ένστασης κατά της διακήρυξης είναι μέχρι πέντε (5) ημέρες πριν από την καταληκτική ημερομηνία υποβολής προσφορών και ως ημερομηνία κατάθεσης λογίζεται η ημερομηνία ηλεκτρονικής υποβολής. Μετά την υποβολή ενστάσεως η Υπηρεσία προβαίνει στην αξιολόγηση αυτής, μέσω των αρμοδίων πιστοποιημένων στο Σύστημα οργάνων της (Αρμόδια Επιτροπή Υπαλλήλων ΟΛΘ ΑΕ). Για το παραδεκτό της άσκησης ένστασης, απαιτείται, με την κατάθεση της ένστασης, η καταβολή παράβολου ποσού ίσου με το ένα τοις εκατό (1%) επί της εκτιμώμενης αξίας της σύμβασης. Όσον αφορά στην κατάθεση των σχετικών παράβολων, αυτά υποβάλλονται από τους πιστοποιημένους οικονομικούς φορείς – χρήστες σε μορφή αρχείου .pdf προσκομιζόμενα εντός τριών (3) εργασιμών ημερών και σε έντυπη μορφή.

21.2. Για την άσκηση ένστασης κατά πράξης της Ο.Λ.Θ. Α.Ε., η προθεσμία άσκησης της είναι πέντε (5) ημέρες από την κοινοποίηση της προσβαλλόμενης πράξης στον ενδιαφερόμενο οικονομικό φορέα, σύμφωνα με τις διατάξεις του άρθρου 127 του Ν. 4412/16 (ΦΕΚ-147Α/0.08.2016).

Για το παραδεκτό της άσκησης ένστασης, απαιτείται, με την κατάθεση της ένστασης, η καταβολή παράβολου ποσού ίσου με το ένα τοις εκατό (1%) επί της εκτιμώμενης αξίας της σύμβασης.

Φορέας αρμόδιος για τις διαδικασίες ενστάσεων: Αρμόδια επιτροπή υπαλλήλων της Ο.Λ.Θ. Α.Ε.

Σε κάθε περίπτωση, ημερομηνία άσκησης της ένστασης είναι η ημερομηνία της ηλεκτρονικής υποβολής, εκτός αν υπάρχει περίπτωση διάστασης μεταξύ του κειμένου της ένστασης, όπως αυτή έχει υποβληθεί ηλεκτρονικά και της ένστασης, όπως έχει προσκομισθεί από τον οικονομικό φορέα, οπότε ως ημερομηνία της ένστασης λογίζεται η ημερομηνία αποστολής της.

Σε περίπτωση αποστολής με ταχυδρομείο, ως ημερομηνία αποστολής λογίζεται η ημερομηνία που φέρει η σφραγίδα του ταχυδρομείου.

Όσον αφορά στην κατάθεση των σχετικών παράβολων, αυτά υποβάλλονται από τους πιστοποιημένους οικονομικούς φορείς – χρήστες σε μορφή αρχείου .pdf προσκομιζόμενα εντός τριών (3) εργασιμών ημερών και σε έντυπη μορφή.

Μετά την υποβολή ενστάσεως η Υπηρεσία προβαίνει στην αξιολόγηση αυτής, μέσω των αρμοδίων πιστοποιημένων στο Σύστημα οργάνων της.

Η εκδοθείσα απόφαση επί της ενστάσεως κοινοποιείται ηλεκτρονικά μέσω του συστήματος στον ενιστάμενο.

Από 01.06.2017 θα ισχύουν οι διατάξεις του Βιβλίου IV (άρθρα 360-375) του Ν. 4412/2016.

ΆΡΘΡΟ 22 - Σύμβαση

Μετά την ανακοίνωση κατακύρωσης υπογράφεται μεταξύ της Ο.Λ.Θ. Α.Ε. και του ΑΝΑΔΟΧΟΥ η σύμβαση. Για την υπογραφή της σύμβασης ο Ανάδοχος πρέπει να καταθέσει την Εγγύηση καλής εκτέλεσης της σύμβασης.

Ειδικοί Όροι Εκτέλεσης Σύμβασης

22.1 Εγγύηση Καλής Εκτέλεσης

Για την υπογραφή της σύμβασης απαιτείται η παροχή εγγύηση καλής εκτέλεσης.

Η εγγύηση καλής εκτέλεσης, προκειμένου να γίνει αποδεκτή, πρέπει να περιλαμβάνει κατ'ελάχιστον τα αναφερόμενα στο άρθρο 12 της παρούσας.

Το ύψος της εγγύησης καθορίζεται σε ποσοστό έως πέντε τοις εκατό (5%) επί της αξίας της σύμβασης χωρίς να υπολογίζεται ο ΦΠΑ και κατατίθεται πριν ή κατά την υπογραφή της σύμβασης.

Η εγγύηση καλής εκτέλεσης καταπίπτει στην περίπτωση παράβασης των όρων της σύμβασης, όπως αυτή ειδικότερα ορίζει.

Η εγγύηση καλής εκτέλεσης της σύμβασης καλύπτει συνολικά και χωρίς διακρίσεις την εφαρμογή όλων των όρων της σύμβασης και κάθε απαίτηση του αναθέτοντος φορέα ή του κυρίου του έργου έναντι του αναδόχου.

22.2 Τρόπος Πληρωμής – Κρατήσεις

Η χρηματοδότηση της προμήθειας γίνεται από τον τακτικό προϋπολογισμό της Ο.Λ.Θ. Α.Ε.

Η πληρωμή του ΑΝΑΔΟΧΟΥ γίνεται έναντι έκδοσης τιμολογίου και εντός (60) ημερών από την προσκόμιση του τιμολογίου στην Ο.Λ.Θ. Α.Ε.

Επί του συνολικού συμβατικού τιμήματος χωρίς το ΦΠΑ επιβάλλεται κράτηση 0,06% υπέρ της Ενιαίας Ανεξάρτητης Αρχής Δημοσίων Συμβάσεων. Το ποσό της κράτησης παρακρατείται κατά την πρώτη πληρωμή.

22.3 Αναπροσαρμογή Τιμών

Οι προσφερόμενες τιμές, θεωρούνται **σταθερές και οριστικές** και δεν υπόκεινται σε αναπροσαρμογή για οποιοδήποτε λόγο και αιτία μέχρι και την περάτωση της υπόψη προμήθειας. Για το λόγο αυτό, η συμμετοχή κάθε ενδιαφερομένου στο διαγωνισμό, συνεπάγεται τη ρητή, ανεπιφύλακτη και αμετάκλητη παραίτησή του από κάθε, υπέρ αυτού, δικαίωμα αναπροσαρμογής των τιμών που προσφέρθηκαν και που τυχόν απορρέει από άλλη σχετική διάταξη.

23.4 Χρόνος Παράδοσης

Ο συμβατικός χρόνος παράδοσης των υπό προμήθεια ειδών, αρχίζει από την κοινοποίηση των μεγεθών στον ανάδοχο και δεν μπορεί να υπερβεί:

- τον ένα (1) μήνα για τα είδη με α/α 7 & 9 (μάσκες & γυαλιά προστασίας)
- τους τρεις (3) μήνες για τα είδη με α/α 3,4,5 και 6 (υποδήματα ασφαλείας μποτάκι, κοντό, ηλεκ/κο, γάντια)
- τους τέσσερις (4) μήνες για τα είδη με α/α 1, 2 και 8 (χειμερινές στολές βαμβακερές και συνθετικές, φούτερ μπλουζες)

Ο συμβατικός χρόνος παράδοσης των υλικών μπορεί να παρατείνεται, πριν από τη λήξη του αρχικού συμβατικού χρόνου παράδοσης, υπό τις προϋποθέσεις του άρθρου 206 του ν. 4412/2016. Στην περίπτωση που το αίτημα υποβάλλεται από τον ανάδοχο και η παράταση χορηγείται χωρίς να συντρέχουν

λόγοι ανωτέρας βίας ή άλλοι ιδιαιτέρως σοβαροί λόγοι που καθιστούν αντικειμενικώς αδύνατη την εμπρόθεσμη παράδοση των συμβατικών ειδών επιβάλλονται οι κυρώσεις του άρθρου 207 του ν. 4412/2016.

Εάν λήξει ο συμβατικός χρόνος παράδοσης, χωρίς να υποβληθεί εγκαίρως αίτημα παράτασης ή, εάν λήξει ο παραταθείς, κατά τα ανωτέρω, χρόνος, χωρίς να παραδοθεί το υλικό, ο ανάδοχος κηρύσσεται έκπτωτος.

23.5 Κήρυξη Οικονομικού Φορέα Έκπτωτου – Κυρώσεις

23.5.1 Στον οικονομικό φορέα που κηρύσσεται έκπτωτος από την σύμβαση, επιβάλλεται, με απόφαση του αποφαινόμενου οργάνου, ύστερα από γνωμοδότηση του αρμοδίου οργάνου, το οποίο υποχρεωτικά καλεί τον ανάδοχο προς παροχή εξηγήσεων ολική κατάπτωση της εγγύησης καλής εκτέλεσης της σύμβασης. Επιπλέον μπορεί να επιβληθεί ο προβλεπόμενος από το άρθρο 74 του ν. 4412/2016 αποκλεισμός του αναδόχου από τη συμμετοχή του σε διαδικασίες δημοσίων συμβάσεων.

23.5.2. Αν τα είδη παραδοθούν ή αντικατασταθούν μετά τη λήξη του συμβατικού χρόνου και μέχρι λήξης του χρόνου της παράτασης που χορηγήθηκε, σύμφωνα με το άρθρο 206 του Ν.4412/16, επιβάλλεται πρόστιμο 5% επί της συμβατικής αξίας της ποσότητας που παραδόθηκε εκπρόθεσμα.

Το παραπάνω πρόστιμο υπολογίζεται επί της συμβατικής αξίας των εκπρόθεσμα παραδοθέντων υλικών, χωρίς ΦΠΑ.

23.6 Παραλαβή Ειδών

Η παραλαβή των ειδών γίνεται από αρμόδια επιτροπή υπαλλήλων της ΟΛΘ ΑΕ. Κατά τη διαδικασία παραλαβής των υλικών διενεργείται ποιοτικός και ποσοτικός έλεγχος και καλείται να παραστεί, εφόσον το επιθυμεί ο προμηθευτής.

Μετά την παράδοση των συμβατικών ειδών στην Κεντρική Αποθήκη της ΟΛΘ ΑΕ, ο ποιοτικός έλεγχος γίνεται με έναν ή και τους δύο από τους παρακάτω τρόπους:

- α) Με μακροσκοπική εξέταση,
- β) Με χημική ή μηχανική εξέταση (εργαστηριακή εξέταση),

Ενδεικτικά και όχι περιοριστικά κατά την παραλαβή των υπό προμήθεια ειδών ελέγχονται τα ακόλουθα:

- Να μην εμφανίζονται τρύπες, κοψίματα, ξεφτίσματα, ή άλλες ανωμαλίες και βλάβες στα κατά περίπτωση είδη.
- Να μην εμφανίζεται χαλαρότητα, διάσπαση και έλλειμμα στη συνέχεια των ραφών, οι οποίες πρέπει να είναι ευθείες και στερεωμένες στο τέλος τους, σύμφωνα με τους κανόνες της καλής ραπτικής τέχνης. Επίσης να είναι όμοιες και ομοίων διαστάσεων για κάθε σημείο των ενδυμασιών και για το σύνολο κάθε είδους.
- Οι διαφορετικές χρωματικές επιφάνειες να είναι ισομεγέθεις για κάθε είδος ενδυμασιών. Οι οπισθοανακλαστικές ταινίες, όπου υπάρχουν, να είναι άψογης ύφανσης απόλυτα ενσωματωμένες και πλήρως εφραπτόμενες στα υλικά βάσης, χωρίς σακουλιάσματα, χαλαρότητες ή ξεφτίσματα.
- Τα υφάσματα και οι οπισθοανακλαστικές ταινίες να είναι βαμμένες στα προβλεπόμενα χρώματα και να μην εμφανίζουν χρωματικές ανομοιομορφίες λεκέδες ή στίγματα.
- Το σήμα της ΟΛΘ ΑΕ να είναι ραμμένο στην ίδια ακριβώς θέση για κάθε είδος ενδυμασιών.

- Τα φερμουάρ, τα τρούκς, τα κορδόνια και εν γένει όλα τα εξαρτήματα να είναι ομοιόμορφα σε ότι αφορά την όψη το μέγεθος και το χρώμα, στην ίδια θέση με τον ίδιο τρόπο προσαρμοσμένα ανά είδος ενδυμασίας.
- Η σήμανση των υπό προμήθεια ειδών, να ικανοποιεί τις απαιτήσεις του διαγωνισμού.
- Τα μεγέθη των γαντιών να είναι σύμφωνα με το EN 420.

Η Επιτροπή Παραλαβής συντάσσει πρωτόκολλο οριστικής παραλαβής ή απόρριψης μετά τη διενέργεια του μακροσκοπικού ελέγχου. Η Επιτροπή Παραλαβής διατηρεί το δικαίωμα να προχωρήσει στη λήψη τυχαίων δειγμάτων από την παραληφθείσα ποσότητα, τα οποία και θα αποστείλει σε Εργαστήριο Δοκιμών για τη διενέργεια ελέγχων και δοκιμών, σύμφωνα με τους Τεχνικούς όρους και Προδιαγραφές του διαγωνισμού. Το κόστος για όλες τις εργαστηριακές εξετάσεις που διενεργούνται κατά την εκτέλεση της σύμβασης βαρύνει τον προμηθευτή.

23.7 Απόρριψη Συμβατικών Ειδών – Αντικατάσταση.

Σε περίπτωση οριστικής απόρριψης ολόκληρης ή μέρους της συμβατικής ποσότητας των υλικών, με απόφαση του αρμοδίου οργάνου ύστερα από γνωμοδότηση της επιτροπής, μπορεί να εγκρίνεται αντικατάστασή της με άλλη, που να είναι σύμφωνη με τους όρους της σύμβασης, μέσα σε τακτή προθεσμία που ορίζεται από την απόφαση αυτή.

Αν η αντικατάσταση γίνεται μετά τη λήξη του συμβατικού χρόνου, η προθεσμία που ορίζεται για την αντικατάσταση δεν μπορεί να είναι μεγαλύτερη του 1/2 του συνολικού συμβατικού χρόνου, ο δε ανάδοχος θεωρείται ως εκπρόθεσμος και υπόκειται σε κυρώσεις λόγω εκπρόθεσμης παράδοσης. Αν ο ανάδοχος δεν αντικαταστήσει τα υλικά που απορρίφθηκαν μέσα στην προθεσμία που του τάχθηκε και εφόσον έχει λήξει ο συμβατικός χρόνος, κηρύσσεται έκπτωτος και υπόκειται στις προβλεπόμενες κυρώσεις.

Η επιστροφή των υλικών που απορρίφθηκαν γίνεται σύμφωνα με τα προβλεπόμενα στις παρ. 2 και 3 του άρθρου 213 του ν. 4412/2016.

ΆΡΘΡΟ 24 - Επίλυση Διαφορών – Εφαρμοστέο Δίκαιο

Η παρούσα προμήθεια διέπεται από την Ελληνική και Κοινοτική Νομοθεσία και κάθε διαφορά που θα προκύψει μεταξύ Ο.Λ.Θ. Α.Ε. και του ΑΝΑΔΟΧΟΥ, η οποία θα αφορά στην εκτέλεση, την εφαρμογή ή γενικά τις σχέσεις που δημιουργούνται από αυτή, μέχρι και τη λήξη του χρόνου εγγύησης του όλου αντικειμένου της Σύμβασης, θα λυθεί από τα εδρεύοντα στη Θεσσαλονίκη αρμόδια δικαστήρια.

Περιπτώσεις που δε ρυθμίζονται από τους όρους της παρούσας διακήρυξης, θα διέπονται από τις διατάξεις του Ν. 4412/16 (ΦΕΚ-147Α/08.08.2016): Δημόσιες Συμβάσεις Έργων, Προμηθειών και Υπηρεσιών.

ΆΡΘΡΟ 25 - Λοιπές Πληροφορίες

Οι ενδιαφερόμενοι μπορούν να ενημερωθούν σχετικά με τους γενικούς όρους του διαγωνισμού από το Τμήμα Προμηθειών (τηλ.: 2310-593360, 363).

Οι ενδιαφερόμενοι μπορούν να ενημερωθούν σχετικά με τους τεχνικούς όρους του διαγωνισμού από το Τμήμα Περιβάλλοντος, Υγείας & Ασφάλειας (τηλ.: 2310-593118).

Πληροφορίες για τη δραστηριότητα της Ο.Λ.Θ. Α.Ε. οι ενδιαφερόμενοι μπορούν να συλλέξουν επίσης από την ιστοσελίδα της εταιρείας στη διεύθυνση www.thpa.gr.

ΜΕΡΟΣ Β: ΤΕΧΝΙΚΕΣ ΠΡΟΔΙΑΓΡΑΦΕΣ

Οι παρακάτω προδιαγραφές αφορούν τις γενικές απαιτήσεις σχεδιασμού των υπό προμήθεια ειδών, τις ελάχιστες απαιτήσεις ποιότητας των χρησιμοποιούμενων υλικών και τις μεθόδους ελέγχου των εν λόγω ιδιοτήτων.

1. ΕΙΔΟΣ 1^ο – Χειμερινές Στολές Εργασίας - Βαμβακερές

Οι βαμβακερές χειμερινές στολές εργασίας, που αποτελούνται από παντελόνι και σακάκι, θα πρέπει να είναι γενικά επιμελημένης κατασκευής, αντοχής και εμφάνισης σύμφωνα με το ενδεικτικό σχέδιο του παραρτήματος και τις προδιαγραφές που ακολουθούν.

1.1 Παντελόνι

- Θα πρέπει να είναι σε φαρδιά γραμμή με 1 εξωτερική πλαϊνή τσέπη τύπου «φυσούνας» με rat και κλείσιμο με press-flex, 2 λοξές μπροστινές τσέπες & 2 πίσω εξωτερικές τσέπες με πατ και κλείσιμο με press-flex. Σε όλες τις τσέπες που έχουν rat & press-flex υπάρχει θηλιά στο κέντρο της rat, από ελαστικό στρογγυλό κορδόνι για να διευκολύνεται το άνοιγμα και κλείσιμο της τσέπης.
- Στο ζωνάρι υπάρχουν 5 θυλάκια, 2 εμπρός και 3 πίσω.
- Θα έχει ενισχυμένο σημείο γονάτου με διπλό ύφασμα καπιτονέ στο ίδιο χρώμα με το κυρίως ένδυμα καθώς και λάστιχο στο πίσω μέρος στο ζωνάρι για άνεση στη μέση.
- Το κλείσιμό του θα είναι μπροστά με μεταλλικό φερμουάρ και ένα μεταλλικό τρουκ στο ζωνάρι
- Θα φέρει αντανakλαστικές λωρίδες, σύμφωνα με το σχέδιο, πλάτους 50 χιλιοστών, στα πόδια, των οποίων οι ιδιότητες περιγράφονται στον **πίνακα 2**.
- Η ραφή του να είναι με εσωτερικές ραφές «μπράτσο» σε κλωστή No 50/3 και εξωτερικές ανοιχτές ραφές σε κλωστή No 36/3. Εσωτερικά περιθώρια 1 εκατοστού με πλέξη κοπτοράπτη κλωστή No 80/3 και γαζι ασφαλείας κοπτοράπτη σε κλωστή 50/3.

1.2 Σακάκι

- Θα πρέπει να είναι σε φαρδιά γραμμή με 6 τσέπες, 2 τσέπες στήθους εκ των οποίων η 1 εξωτερική με rat και κλείσιμο press-flex διαχωρισμένη με κάθετο γαζι ώστε να δημιουργεί θήκη κινητού και 1 εσωτερική με κάθετο φερμουάρ πλαστικό 5mm ορατό εξωτερικά, σε χρώμα μπλε καθώς και 4 εξωτερικές τσέπες στο κάτω μέρος του σακακιού. Οι 2 τσέπες τύπου «φυσούνας» εξωτερικές με rat & press-flex και 2 με πλαϊνό άνοιγμα φερμουάρ της rat, από ελαστικό στρογγυλό κορδόνι για να διευκολύνεται το άνοιγμα και κλείσιμο της τσέπης.
- Σε όλους τους οδηγούς των φερμουάρ περνιέται γκρό πολυεστερική κορδέλα φάρδους 1cm & μήκους 8cm, σε χρώμα μπλε για εύκολη χρήση τους. Τελικό μήκος κορδέλας 4cm.
- Τα μανίκια στη μανικοκόλληση στο πίσω μέρος έχουν πιέτα ώστε να δίνει άνεση στην κίνηση. Επίσης θα έχουν ενισχυμένο σημείο αγκώνα με διπλό ύφασμα στο ίδιο χρώμα με το κυρίως ένδυμα. Οι μανσέτες έχουν στο κάτω μέρος τους, εσωτερικά λάστιχο και στο επάνω μέρος τους press-flex ώστε να αυξομειώνεται το κλείσιμό τους.
- Το κλείσιμο εμπρός είναι με φερμουάρ πλαστικό 5mm σε χρώμα μπλε και επιπλέον κλείσιμο με πατιλέτα ανταναιμική και press-flex. Στο γιακά καθώς και στο κάτω μέρος της πατιλέτας υπάρχουν

από 2 μεταλλικά τρουκς. Στη μέση εσωτερικά υπάρχει διπλό ελαστικό κορδόνι για ρυθμιζόμενο σφίξιμο στη μέση.

- Ο ποδόγυρος του σακακιού είναι μακρύτερος στο πίσω μέρος.
- Εσωτερικά και στο πίσω μέρος του λαιμού υπάρχει κρεμαστάρι φάρδους 1cm από το ίδιο ύφασμα με το σώμα.
- Θα υπάρχει το διακριτικό σήμα της Ο.Λ.Θ. Α.Ε. αριστερά στο στήθος, υφαντό διαμέτρου 6cm.
- Θα φέρει οπισθαντακλαστικές λωρίδες σύμφωνα με το σχέδιο, πλάτους 50mm, στα μανίκια και στο σώμα, των οποίων οι ιδιότητες περιγράφονται στον **Πίνακα 2**.
- Η ραφή του να είναι με εσωτερικές ραφές «μπράτσο» σε κλωστή Νο 50/3 και εξωτερικές ανοιχτές ραφές σε κλωστή Νο 36/3. Εσωτερικά περιθώρια 1cm με πλέξη κομποράπη κλωστή Νο 80/3 και γαζι ασφαλείας κομποράπη σε κλωστή 50/3.

1.3 Υφάσματα

Τα υφάσματα που θα χρησιμοποιηθούν για τις χειμερινές ενδυμασίες θα είναι :

- Για το παντελόνι και το σακάκι θα είναι βαμβακερό 100% τύπου καμπαρντίνα 360 γρ./μ2 με βαφή intranten 90°C, σαμφοριζέ με +-3% μπάσιμο στους 60°C εσωτερικά χνουδιασμένο εξωτερικά αδιαβροχοποιημένο χρώματος πορτοκαλί-μπλέ και μπλέ-κίτρινο
- Για τις ανταντακλαστικές λωρίδες που θα χρησιμοποιηθούν θα πρέπει να είναι χρώματος ασημί (silver) και να πληροί τις απαιτήσεις του προτύπου EN 20471:2013 για ρουχισμό υψηλής ευκρινείας (βλ. επισυναπτόμενο πίνακα 2).

ΣΗΜΕΙΩΣΗ:

Ο ανάδοχος θα αναλάβει, με δικά του έξοδα και προσωπικό, την επιδιόρθωση των στολών (στένεμα, κόντεμα κλπ).

Οι εργαζόμενοι θα κληθούν, σε συγκεκριμένες ημέρες και ώρες (κατόπιν συνεννόησης με τον Ανάδοχο) να φέρουν τις στολές που χρειάζονται επιδιόρθωση, στην κεντρική αποθήκη της ΟΛΘ, όπου θα παραβρίσκεται το προσωπικό του αναδόχου για να πάρει τα μέτρα.

Η ΟΛΘ ΑΕ μπορεί να κάνει μικρές τροποποιήσεις στο ενδεικτικό σχέδιο των στολών εργασίας (επιπλέον τσέπες κλπ), πριν την υπογραφή της Σύμβασης με τον Ανάδοχο.

ΠΙΝΑΚΑΣ 1: ΣΥΓΚΕΝΤΡΩΤΙΚΟΣ ΠΙΝΑΚΑΣ ΔΟΚΙΜΩΝ ΣΤΟΛΩΝ ΕΡΓΑΣΙΑΣ

ΔΟΚΙΜΕΣ	ΜΕΘΟΔΟΣ	ΑΠΑΙΤΟΥΜΕΝΑ ΟΡΙΑ			
		ΦΟΥΤΕΡ-ΠΛΕΚΤΑ		ΠΑΝΤΕΛΟΝΙΑ-ΥΦΑΝΤΑ	
		ΘΕΡΙΝΟ	ΧΕΙΜΕΡΙΝΟ	ΘΕΡΙΝΟ	ΧΕΙΜΕΡΙΝΟ
ΣΥΝΘΕΣΗ	BS 4407	100% ΒΑΜΒΑΚΕΡΟ		100% ΒΑΜΒΑΚΕΡΟ	
ΥΦΑΝΣΗ – ΠΛΕΞΗ	ΟΠΤΙΚΩΣ	ΚΑΛΤΣΑ	ΦΟΥΤΕΡ ΕΣΩΤΕΡΙΚΑ ΧΝΟΥΔΙΑΣΜΕΝΟ	ΤΥΠΟΥ ΚΑΜΠΑΡΤΙΝΑ	ΤΥΠΟΥ ΚΑΜΠΑΡΤΙΝΑ ΕΣΩΤΕΡΙΚΑ ΧΝΟΥΔΙΑΣΜΕΝΟ
ΒΑΡΟΣ	EN ISO 12127	150 g/m ²	310 g/m ²	230 g/m ²	360 g/m ²
ΤΙΤΛΟΣ ΝΗΜΑΤΩΝ ΡΑΦΗΣ	ISO 2060	Όπως περιγράφονται		Όπως περιγράφονται	
ΤΙΤΛΟΣ ΝΗΜΑΤΩΝ ΠΛΕΞΗΣ-ΥΦΑΝΣΗΣ	ISO 7211-5 ή ISO 2060	OPEN-END 24/1	OPEN-END 16/1 & 8/1		

ΣΤΑΘΕΡΟΤΗΤΑ ΔΙΑΣΤΑΣΕΩΝ	EN ISO 26330 ISO 5077 ISO 3759	- 5% - +2% 60°C 2A NORMAL	± 3% 60°C 2A NORMAL
ΑΔΙΑΒΡΟΧΙΑ-SPRAY TEST	ISO 4920		MIN 5
ΑΝΤΟΧΗ ΣΤΟΝ ΕΦΕΛΚΥΣΜΟ	ISO 13934-1		ΣΤΗΜΟΝΙ:850N ΥΦΑΔΙ: 540N
ΑΝΤΟΧΗ ΣΤΟ ΣΧΙΣΙΜΟ	ISO 13937-2		MIN 30 N
ΑΝΤΙΣΤΑΣΗ ΣΤΗ ΔΙΑΡΡΗΞΗ	ISO 13938-2 BS 4768	MIN 300 Kpa	
ΑΝΤΙΣΤΑΣΗ ΣΤΗΝ ΤΡΙΒΗ	ISO 12947-2,4		20.000 ΚΥΚΛΟΙ ΚΑΙ 5.000 ΑΛΛΑΓΗ ΑΠΟΧΡΩΣΗΣ MIN 4 ΚΛΙΜΑΚΑ ΤΩΝ ΓΚΡΙ
ΑΝΤΟΧΗ ΣΤΟ ΚΟΜΠΑΛΙΑΣΜΑ-PILLING	ISO 12945-1	MIN 4 στους 11800 ΚΥΚΛΟΥΣ 3 ΏΡΕΣ	
ΑΝΤΟΧΗ ΣΤΟ ΤΕΧΝΙΚΟ ΦΩΣ	ISO 105 – B02	4 ΤΗΣ ΚΛΙΜΑΚΑΣ ΤΩΝ ΜΠΛΕ	
ΑΝΤΟΧΗ ΧΡΩΜΑΤΙΣΜΩΝ ΣΤΟ ΠΛΥΣΙΜΟ	ISO 105 C06 – A1M	ΑΛΛΑΓΗ ΑΠΟΧΡΩΣΗΣ 4-5 ΚΛΙΜΑΚΑ ΤΩΝ ΓΚΡΙ ΛΕΚΙΑΣΜΑ 4-5 ΚΛΙΜΑΚΑ ΤΩΝ ΓΚΡΙ	
ΑΝΤΟΧΗ ΧΡΩΜΑΤΙΣΜΩΝ ΣΤΟ ΙΔΡΩΤΑ	ISO 105 E04	ΑΛΛΑΓΗ ΑΠΟΧΡΩΣΗΣ 4-5 ΚΛΙΜΑΚΑ ΤΩΝ ΓΚΡΙ ΛΕΚΙΑΣΜΑ 4 ΚΛΙΜΑΚΑ ΤΩΝ ΓΚΡΙ	
ΓΕΝΙΚΗ ΕΜΦΑΝΙΣΗ ΤΩΝ ΕΝΔΥΜΑΤΩΝ ΜΕΤΑ ΑΠΟ 5 ΚΥΚΛΟΥΣ ΠΛΥΣΙΜΑΤΟΣ	EN ISO 26330	ΕΚΤΙΜΗΣΗ ΤΩΝ ΑΛΛΑΓΩΝ ΠΟΥ ΣΧΕΤΙΖΟΝΤΑΙ ΜΕ ΤΗΝ ΙΚΑΝΟΠΟΙΗΤΙΚΗ ΕΜΦΑΝΙΣΗ ΤΩΝ ΕΝΔΥΜΑΤΩΝ, ΟΠΩΣ ΜΕΤΑΒΟΛΗ ΑΠΟΧΡΩΣΗΣ, ΛΕΚΙΑΣΜΑ, ΕΜΦΑΝΙΣΗ ΡΑΦΩΝ, ΦΘΟΡΕΣ	

ΠΙΝΑΚΑΣ 2: ΣΥΓΚΕΝΤΡΩΤΙΚΟΣ ΠΙΝΑΚΑΣ ΔΟΚΙΜΩΝ ΟΠΙΣΘΟΑΝΤΑΚΛΑΣΤΙΚΟΥ ΥΛΙΚΟΥ

Ιδιότητες	Πρότυπα-Μέθοδοι Δοκιμών	Απαιτούμενα όρια
A) Συντελεστής οπισθοαντανακλαστικότητας πριν την έκθεση σε τεστ	54:1982 δημοσίευση της CIE ΚΑΙ & 7.3 της EN 20471	Πιν. 5 της EN 20471/2013
B) Συντελεστής οπισθοαντανακλαστικότητας μετά την έκθεση σε τεστ:		
Τριβή	&7.4.1 της EN 20471/2013, prEN 530, μεθ.2, 5000 κύκλοι	>100cd/lx.m ² , γωνία παρατ. 12', γωνία εισόδου 5'
Κάμψη	&7.4.2 της EN 20471/2013, ISO 7854, μεθ. A, 7500 κύκλοι	>100cd/lx.m ² , γωνία παρατ. 12', γωνία εισόδου 5'
Πλύσιμο	&7.4.5.1 της EN 20471/2013, ISO 6330, μεθ. 2A, 25 πλυσίματα	>100cd/lx.m ² , γωνία παρατ. 12', γωνία εισόδου 5'
Στεγνό καθάρισμα	&7.4.5.2 της EN 20471/2013, ISO 3175, μεθ. 9,1, 25 πλυσίματα	>100cd/lx.m ² , γωνία παρατ. 12', γωνία εισόδου 5'
Επίδραση βροχόπτωσης	&7.5 της EN 20471/2013 παράρτημα A	>100cd/lx.m ² , γωνία παρατ. 12', γωνία εισόδου 5'
Γ) Πλάτος ταινιών		50mm

2. ΕΙΔΟΣ 2° – Χειμερινές Στολές Εργασίας – Συνθετικές

Η σύνθεση του υφάσματος των συνθετικών στολών εργασίας θα είναι 35% βαμβάκι και 65% πολυεστέρας. Το βάρος του υφάσματος θα είναι τουλάχιστον 310 γρ./μ2. Για το βασικό ύφασμα εφόσον είναι συνθετικό δεν ισχύουν οι δοκιμές.

Ο σχεδιασμός και η ραφή των στολών καθώς και οι ιδιότητες του οπισθοαντακλαστικού υλικού, θα πρέπει να ικανοποιούν τις τεχνικές προδιαγραφές του πρώτου είδους Χειμερινές Στολές Εργασίας Βαμβακερές.

3. ΕΙΔΟΣ 3° – Υποδήματα Ασφαλείας (Μποτάκι)

Τα υποδήματα θα είναι ημιάρβυλα (μέχρι τον αστράγαλο), τύπου ασφαλείας, κλάσης I (κατασκευασμένα από δέρμα και άλλα υλικά), με βάση το σχέδιο B, σύμφωνα με τις βασικές απαιτήσεις του προτύπου EN ISO 20345:2011 και τις απαιτήσεις των αντιστοιχούν στο σύμβολο S3 (αντιστατικότητα, απορρόφηση ενέργειας στη φτέρνα, αντίσταση κάτω μέρους στη διάτρηση και αδιαβροχία στο άνω μέρος) και στο σύμβολο WR (αδιαβροχία ολόκληρου του υποδήματος). Ενδεικτικό σχέδιο κατασκευής περιλαμβάνεται στο Γ' Μέρος.

Κατασκευή

Τα άρβυλα είναι δυνατό να έχουν παραχθεί με την κλασική συμβατική κατασκευή (συγκόλληση ή βουλκανισμό εξωτερικής σόλας), είτε με έγχυση της εξωτερικής σόλας (injected), είτε με ραφή (strobel).

Το υπόδημα πρέπει να αποτελείται από :

1. το Άνω Μέρος (Φόντι)
2. τη Γλώσσα
3. την Εσωτερική Επένδυση (Φόδρα)
4. την Εσωτερική Σόλα
5. την Εξωτερική Σόλα (Κάπτυμα)

Η ενσωμάτωση της Εσωτερικής Σόλας με το φόντι θα πρέπει να είναι τέτοια που να αποκλείεται η αφαίρεσή της χωρίς την καταστροφή του υποδήματος.

Το οπίσθιο τμήμα του φοντιού στην περιοχή της φτέρνας, πρέπει να φέρει ενίσχυση (φόρτι).

Το κολάρο πρέπει να διαθέτει «μαξιλαράκι» με ελάχιστο ύψος 5 cm και να φέρει εσωτερικά αφρώδες υλικό.

Τα τμήματα του φοντιού θα πρέπει να συνδέονται με διπλή ή τριπλή σειρά ραφών, οι οποίες θα είναι αδιαβροχοποιημένες.

Η γλώσσα του υποδήματος πρέπει να αποτελείται από μονοκόμματο τεμάχιο δέρματος, θα είναι τύπου φυσούνας και θα πρέπει να είναι ραμμένη με την καπουλιέρα (πτερύγια) με διπλή τουλάχιστον σειρά ραφών. Το ύψος της δεν θα πρέπει να εξέχει από το επάνω μέρος του άρβυλου περισσότερο από 1 cm.

Για την προστασία των δακτύλων πρέπει να φέρει κάτω από το δέρμα μεταλλικό ή άλλο προστατευτικό κάλυμμα. Επίσης, για την προστασία έναντι διάτρησης του κάτω μέρους θα φέρει μεταλλικό ή άλλο ένθετο κάτω από την εσωτερική σόλα. Και τα δύο προστατευτικά δεν θα είναι δυνατό να αφαιρεθούν χωρίς να

καταστραφεί το υπόδημα. Το ένθετο έναντι διάτρησης δεν θα πρέπει να βρίσκεται πάνω από την αναδίπλωση του προστατευτικού των δακτύλων ούτε να είναι συνδεδεμένο με αυτό.

Ύψος

Το ύψος των αρβύλων, όταν μετριέται σύμφωνα με την μέθοδο που περιγράφεται στο πρότυπο EN ISO 20344, παρ. 6.2, πρέπει να είναι:

Μέγεθος Υποδήματος	Ελάχιστο ύψος (mm)
Έως και 36	103
37 - 38	105
39 - 40	109
41 - 42	113
43 - 44	117
45 και πάνω	121

Σήμανση

Το κάθε άρβυλο θα πρέπει να φέρει τη σήμανση CE, συνοδευόμενη από τον κωδικό/μοντέλο του προϊόντος, το μέγεθός του, το έτος κατασκευής του, τον αριθμό του προτύπου EN ISO 20345:2011 καθώς και το σύμβολο S3 και το σύμβολο WR. Η σήμανση θα πρέπει να είναι ανεξίτηλη και ευανάγνωστη.

Περιγραφή υλικών κατασκευής

Τα άρβυλα θα πρέπει να είναι κατασκευασμένα από τα εξής υλικά:

✓ Άνω μέρος (Φόντι)

Το φόντι θα είναι από δέρμα βόειο, προσώπου (full grain leather) ή διορθωμένου προσώπου (corrected grain leather), αποκλειόμενης της κρούτας (split leather), χρώματος σκούρου. Τα δέρματα που θα χρησιμοποιηθούν πρέπει να είναι μαλακά, εύκαμπτα και ισχυρώς αδιαβροχοποιημένα. Δέρματα που έχουν ήδη βαφεί σε διαφορετικό από τον καθοριζόμενο στην παρούσα προδιαγραφή χρωματισμό και έχουν επαναβαφεί για να αποκτήσουν το προδιαγραφόμενο χρώμα δε θα γίνονται δεκτά. Το δέρμα θα πρέπει να έχει πάχος $2,0 \pm 0,1 \text{ mm}$.

✓ Εσωτερική επένδυση (Φόδρα)

Το φόντι μπορεί να φοδράρεται με δέρμα, χρώματος μπεζ ή γκρι, πάχους $1,0 \pm 0,2 \text{ mm}$. Εναλλακτικά, η φόδρα μπορεί να είναι από ύφασμα τύπου καμπρέλ ή άλλου τύπου, χρώματος σκούρου.

✓ Γλώσσα

Η γλώσσα πρέπει να είναι από δέρμα βόειο, προσώπου (full grain leather) ή διορθωμένου προσώπου (corrected grain leather), χρώματος ίδιου με το χρώμα του φοντιού και θα πρέπει να έχει πάχος $1,1 \text{ mm} \pm 0,1 \text{ mm}$.

✓ Εσωτερική σόλα (πάτος)

Το υπόδημα θα φέρει σταθερή εσωτερική σόλα πάνω από την εξωτερική ελάχιστου πάχους 2mm.

✓ Πρόσθετο πατάκι

Το υπόδημα θα φέρει πατάκι, αφαιρούμενο και πλήρους μήκους, διαπερατό από το νερό, με άνω επιφάνεια από υφαντό ή μη υφαντό υλικό, ντουμπλαρισμένο με αφρώδες υλικό πάχους 3-4 mm.

✓ Κολάρο

Το κολάρο θα είναι εξωτερικά από δέρμα νάπα, προσώπου, χρώματος ίδιου με το χρώμα του φοντιού και πάχους $0,9 \pm 0,1 \text{ mm}$. Το κολάρο ντουμπλάρεται με αφρώδες υλικό πάχους $9 \pm 1 \text{ mm}$.

✓ Προστατευτικό δακτύλων

Τα προστατευτικά δακτύλων θα πρέπει να είναι από μεταλλικό υλικό ή άλλο ισοδύναμο, κατηγορίας αντοχής $200J \pm 4J$. Θα πρέπει να είναι φινιρισμένα κατά τρόπο τέτοιο ώστε να μην έχουν ελαττώματα και κοφτερές ακμές. Τα προστατευτικά θα φέρουν επικάλυψη των ακμών τους από συνθετικό υλικό που θα εκτείνεται κατά 5mm κάτω και πάνω από το προστατευτικό και κατά 10mm στην αντίθετη κατεύθυνση πέρα από αυτό και θα είναι καλά συνδεδεμένο με το προστατευτικό.

Το προστατευτικό των δακτύλων θα πρέπει να έχει αντιδιαβρωτική επικάλυψη.

Το προστατευτικό θα πρέπει να φέρει σήμανση η οποία περιλαμβάνει:

- Το μέγεθος
- Αριστερό/Δεξί
- Επωνυμία κατασκευαστή
- Τον αριθμό του προτύπου EN 12568 και το σύμβολο S (200J).

✓ Εξωτερική σόλα

Κατασκευάζεται από συνθετικό υλικό χρώματος μαύρου, με οδοντώσεις και μπορεί να είναι πολλαπλών στρώσεων (multilayered).

Με εξαίρεση την περιοχή κάτω από το γύρισμα του προστατευτικού δακτύλων, η διαγραμμισμένη τουλάχιστον περιοχή, όπως φαίνεται στο σχέδιο, θα έχει οδοντώσεις που θα πρέπει να είναι ανοιχτές προς τις εξωτερικές πλευρές του υποδήματος, ώστε να διασφαλίζεται η ελεύθερη ροή των υγρών.

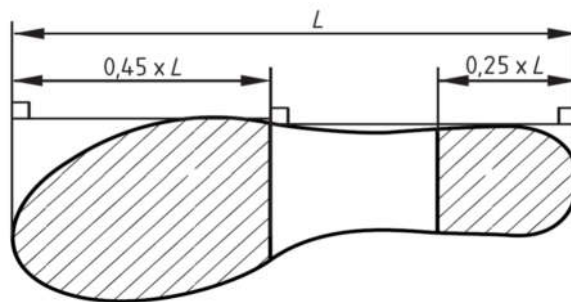

✓ Ένθετο ανθεκτικό στην διάτρηση

Το ένθετο που προσδίδει αντίσταση στη διάτρηση θα πρέπει να είναι μεταλλικό ή άλλο ισοδύναμο. Επίσης, το ένθετο δεν θα πρέπει να βρίσκεται πάνω από το γύρισμα του προστατευτικού δακτύλων ούτε να συνδέεται με αυτό.

Η μέγιστη απόσταση της ακμής του ένθετου από τη κόστα του καλαποδιού, σε όλη τη περιφέρεια του υποδήματος, εκτός από την περιοχή του τακουνιού, θα πρέπει να είναι 6,5mm. Η ίδια απόσταση, στην περιοχή του τακουνιού δεν θα πρέπει να υπερβαίνει τα 17mm. Το ένθετο δεν θα πρέπει να φέρει περισσότερες από 3 τρύπες για τη στερέωσή του στο υπόδημα, καμία από τις οποίες δεν θα πρέπει να έχει διάμετρο μεγαλύτερη από 3mm ούτε θα πρέπει να βρίσκεται στην περιοχή των κάμψεων.

✓ Κορδόνια

Τα κορδόνια θα πρέπει να είναι από συνθετικό υλικό, χρώματος μαύρου.

✓ Καψύλλια

Τα κορδόνια θα στερεώνονται σε 4-6 ζεύγη από καψύλλια, τα οποία θα έχουν παραχθεί από μεταλλικό ανοξείδωτο υλικό (ανοξείδωτο χάλυβα ή άλλο ισοδύναμης αντοχής υλικό), ισχυρά περτσινωμένα, αποκλειομένων των γάντζων. Οι απαραίτητες ραφές θα πρέπει να είναι από ισχυρά νήματα.

Μεγέθη

Τα υπό προμήθεια υποδήματα θα πρέπει να έχουν μεγέθη από 39 έως και 48

Πιστοποιητικά, ενημερωτικά φυλλάδια, οδηγίες προς το χρήστη.

Τα άρβυλα θα πρέπει να συνοδεύονται από πιστοποιητικό εξέτασης Τύπου ΕΚ, πιστοποιητικά σύμφωνα με το πρότυπο EN ISO 20345:2011, ενημερωτικό φυλλάδιο προς τον χρήστη και δήλωση συμμόρφωσης του κατασκευαστή με την οδηγία 89/686/ΕΟΚ.

Στις οδηγίες προς τον χρήστη θα πρέπει απαραίτητως να περιλαμβάνεται προειδοποίηση για τους περιορισμούς που υφίστανται κατά την χρήση των υποδημάτων, και τουλάχιστον τα εξής:

- Ότι υπάρχει κίνδυνος απώλειας της προστασίας τους λόγω γήρανσης ή ακατάλληλου καθαρισμού.
- Ότι τα υποδήματα πρέπει να ελέγχονται οπτικά πριν από την κάθε χρήση για τον εντοπισμό βλαβών (ιδιαίτερα στην εξωτερική σόλα).

Μακροσκοπικός έλεγχος

Τα δείγματα εξετάζονται για τα ακόλουθα μακροσκοπικά χαρακτηριστικά:

- Αρτιότητα και επιμέλεια κατασκευής.
- Χρωματισμός και ομοιομορφία βαφής και φινιρίσματος.
- Επιφανειακά ελαττώματα όπως, σχισίματα, τρύπες, καψίματα, μόνιμα στίγματα, κηλίδες ή οποιαδήποτε αλλαγή της επιφάνειας των δειγμάτων, δεν θα γίνονται αποδεκτά.
- Διαστάσεις και μεγέθη.
- Συμφωνία κατασκευής με τα αναφερόμενα της Τεχνικής Προδιαγραφής.

Εργαστηριακός έλεγχος

Τα δείγματα μπορούν να εξεταστούν ως προς τις ιδιότητες και τα χαρακτηριστικά τους, όπως αυτά αναφέρονται στους επόμενους πίνακες, σε διαπιστευμένο εργαστήριο.

Σε περίπτωση που ο αριθμός των απαιτούμενων δειγμάτων για εργαστηριακό έλεγχο δεν επαρκεί για την πραγματοποίηση όλων των εργαστηριακών δοκιμών, η αρμόδια Επιτροπή αφού ενημερώσει τον προμηθευτή, θα αποστέλλει των απαιτούμενο αριθμό συμπληρωματικών δειγμάτων.

✓ Τεχνικά Χαρακτηριστικά φοντιού

Χαρακτηριστικά	Μέθοδοι	Όρια
Πάχος	ISO 2589	2,0 ± 0,1 mm
Αντοχή σε σχίσμο	EN ISO 20344, παρ.6.3	≥ 120 N
Διαπερατότητα συμπυκνωμάτων υδρατμών	EN ISO 20344, παρ.6.6	≥ 0,8 mg/cm ² h
Συντελεστής συμπυκνωμάτων υδρατμών	EN ISO 20344, παρ.6.8	≥ 15 mg/cm ²
Διαπέραση νερού & απορρόφηση νερού	EN ISO 20344, παρ.6.13	≤ 0,2 g ≤ 30 %
pH και ΔpH	EN ISO 20344, παρ.6.9	≥ 3,2 Εφόσον pH<4, τότε ΔpH≤0,7
Περιεκτικότητα σε Cr ⁺⁶	EN ISO 20344, παρ.6.11	Μη ανιχνεύσιμο

Χαρακτηριστικά	Μέθοδοι	Όρια
Αζωχρώματα	CEN ISO/TS 17234	Δεν πρέπει να έχουν χρησιμοποιηθεί απαγορευμένα αζωχρώματα σύμφωνα με τη νομοθεσία ¹

✓ Τεχνικά χαρακτηριστικά φόδρας
Φόδρα από δέρμα

Χαρακτηριστικά	Μέθοδοι	Όρια
Πάχος	ISO 2589	1,0 ± 0,2 mm
Αντοχή σε σχίσιμο	EN ISO 20344, παρ.6.3	≥ 30 N
Διαπερατότητα συμπυκνωμάτων υδρατμών	EN ISO 20344, παρ.6.6	≥ 2,0 mg/cm ² h
Συντελεστής συμπυκνωμάτων υδρατμών	EN ISO 20344, παρ.6.8	≥ 20 mg/cm ²
Αντοχή στην τριβή	EN ISO 20334, παρ.6.12	Καμία βλάβη πριν από: 25600 ξηρές τριβές 12800 υγρές τριβές
pH και ΔpH	EN ISO 20344, παρ.6.9	≥ 3,2 Εφόσον pH<4, τότε ΔpH≤0,7
Περιεκτικότητα σε Cr ⁺⁶	EN ISO 20344, παρ.6.11	Μη ανιχνεύσιμο
Αζωχρώματα	CEN ISO/TS 17234	Δεν πρέπει να έχουν χρησιμοποιηθεί απαγορευμένα αζωχρώματα σύμφωνα με τη νομοθεσία ¹

Φόδρα από ύφασμα

Χαρακτηριστικά υλικού	Μέθοδοι	Όρια
Αντοχή σε σχίσιμο	EN ISO 20344, παρ.6.3	≥ 15 N
Διαπερατότητα συμπυκνωμάτων υδρατμών	EN ISO 20344, παρ.6.6	≥ 2,0 mg/cm ² h
Συντελεστής συμπυκνωμάτων υδρατμών	EN ISO 20344, παρ.6.8	≥ 20 mg/cm ²
Αντοχή στην τριβή	EN ISO 20334, παρ.6.12	Καμία βλάβη πριν από: 25600 ξηρές τριβές 12800 υγρές τριβές
Αζωχρώματα	EN ISO 14362-1, EN 14362	Δεν πρέπει να έχουν χρησιμοποιηθεί απαγορευμένα αζωχρώματα σύμφωνα με τη νομοθεσία ¹

✓ Τεχνικά Χαρακτηριστικά γλώσσας

Χαρακτηριστικά	Μέθοδοι	Όρια
Πάχος	ISO 2589	1,1 ± 0,1 mm
Αντοχή σε σχίσιμο	EN ISO 20344, παρ.6.3	≥ 36 N
pH και ΔpH	EN ISO 20344, παρ.6.9	≥ 3,2 Εφόσον pH<4, τότε ΔpH≤0,7
Περιεκτικότητα σε Cr ⁺⁶	EN ISO 20344, παρ.6.11	Μη ανιχνεύσιμο
Αζωχρώματα	CEN ISO/TS 17234	Δεν πρέπει να έχουν χρησιμοποιηθεί απαγορευμένα αζωχρώματα σύμφωνα με τη νομοθεσία ¹

✓ Τεχνικά χαρακτηριστικά εσωτερικής σόλας

Χαρακτηριστικά	Μέθοδοι	Όρια
Πάχος	EN ISO 20334, παρ.7.1	≥ 2 mm
Απορρόφηση νερού και αποβολή νερού	EN ISO 20334, παρ.7.2	≥ 70 mg/ cm ² ≥ 80 %
Περιεκτικότητα σε Cr ⁺⁶ (2)	EN ISO 20344, παρ.6.11	Μη ανιχνεύσιμο
pH και ΔpH (1)	EN ISO 20344, παρ.6.9	≥ 3,2 Εφόσον pH<4, τότε ΔpH≤0,7

✓ Τεχνικά χαρακτηριστικά στο πατάκι

Χαρακτηριστικά	Μέθοδοι	Όρια
Αντοχή στην τριβή	EN ISO 20334, παρ.6.12	Καμία βλάβη πριν από: 25600 ξηρές τριβές 12800 υγρές τριβές

¹ Η κείμενη νομοθεσία για τα αζωχρώματα (Οδηγία 2002/61/ΕΚ, [ΦΕΚ 1045/Β/2003], Α.Χ.Σ. 122/2003, Α.Χ.Σ. 123/2003) επιβάλλει ανώτατη περιεκτικότητα στις καθορισμένες απαγορευμένες αρωματικές αμίνες 30 ppm

² Ο έλεγχος διενεργείται μόνο σε υλικά από δέρμα.

Αζωχρώματα	CEN ISO/TS 17234	Δεν πρέπει να έχουν χρησιμοποιηθεί απαγορευμένα αζωχρώματα σύμφωνα με τη νομοθεσία ¹
------------	------------------	---

✓ Τεχνικά χαρακτηριστικά εξωτερικής σόλας

Χαρακτηριστικά	Μέθοδοι	Όρια
Πάχος σόλας d ₁	EN ISO 20344, παρ.8.1.2	≥ 4,0 mm
Ύψος οδοντώσεων d ₂	EN ISO 20344, παρ.8.1.2	≥ 2,5 mm
Αντοχή σε σχίσσιμο	EN ISO 20344, παρ.8.2	για ρ>0,9g/cm ³ : ≥ 8 kN/m για ρ≤0,9g/cm ³ : ≥ 5 kN/m
Αντοχή στην τριβή	EN ISO 20344, παρ.8.3	για ρ>0,9g/cm ³ : ≤150 mm ³ για ρ≤0,9g/cm ³ : ≤250 mm ³
Αντοχή στις κάμψεις	EN ISO 20344, παρ.8.4	Αύξηση μήκους εγκοπής ≤4 mm
Υδρόλυση ³	EN ISO 20344, παρ.8.5	Αύξηση μήκους εγκοπής ≤ 6 mm
Αντοχή στα πετρελαιολιπαντικά	EN ISO 20344, παρ.8.6.1	≤ 12% μεταβολή όγκου Εάν ο όγκος μειωθεί κατά περισσότερο από 0,5% ή η σκληρότητα αυξηθεί περισσότερο από 10 μονάδες Shore A, θα γίνεται επιπλέον έλεγχος με το 8.6.2 [2]
Αντοχή σε κάμψεις ⁴	EN ISO 20344, παρ.8.6.2 & ISO 4643:1992, Annex C	Αύξηση μήκους εγκοπής ≤ 6 mm έπειτα από 150000 κάμψεις
Δύναμη διάτρησης	EN ISO 20344, 5.8.2	≥1100 N

✓ Τεχνικά χαρακτηριστικά κορδονιών

Χαρακτηριστικά	Μέθοδοι	Όρια
Αντίσταση των κορδονιών στην τριβή	ISO 2023 Annex B	Να μην παρατηρηθεί θραύση πριν τους 11000 κύκλους

✓ Τεχνικά χαρακτηριστικά μεταλλικών καυσιλλίων

Χαρακτηριστικά	Μέθοδοι	Όρια
Αντίσταση των μεταλλικών καυσιλλίων στην διάβρωση	Βασισμένο στο EN ISO 20344, παρ.5.6	Να μην παρατηρηθεί οξείδωση

✓ Τεχνικά χαρακτηριστικά ολόκληρου υποδήματος

Χαρακτηριστικά	Μέθοδοι	Όρια	
Βάρος	Ζύγιση	1,4 kg/ζεύγος	
Ύψος άνω μέρους	EN ISO 20345, παρ.5.1	Μέγεθος Υποδήματος	Ύψος (mm)
		Έως και 36	≥103
		37 - 38	≥105
		39 - 40	≥109
		41 - 42	≥113
		43 - 44	≥117
		45 και πάνω	≥121
Αποκόλληση μεταξύ σόλας και άνω μέρους	EN ISO 20344, παρ.5.2	≥ 4,0 N/mm	
Εσωτερικό μήκος προστατευτικού δακτύλων	EN ISO 20344, παρ.5.3	Μέγεθος Υποδήματος	Εσωτερικό μήκος (mm)
		Έως και 36	≥34
		37 - 38	≥36
		39 - 40	≥38

³ Ο έλεγχος διενεργείται μόνο σε σόλες από πολυουρεθάνη.

⁴ Ο έλεγχος διενεργείται μόνο εφόσον πληρούνται οι προϋποθέσεις που αναφέρονται στην αντοχή στα πετρελαιολιπαντικά.

Χαρακτηριστικά	Μέθοδοι	Όρια	
		41 - 42	≥39
		43 - 44	≥40
		45 και πάνω	≥42
Αντίσταση του προστατευτικού δακτύλων στην κρούση 200J±4J	EN ISO 20344, παρ.5.4	Μέγεθος υποδήματος	Παραμένον ύψος κυλίνδρου (mm)
		Έως και 36	≥12,5
		37 – 38	≥13,0
		39 – 40	≥13,5
		41 – 42	≥14,0
		43 – 44	≥14,5
		45 και πάνω	≥15,0
Αντίσταση του προστατευτικού δακτύλων στη συμπίεση	EN ISO 20344, παρ.5.5	Μέγεθος υποδήματος	Παραμένον ύψος κυλίνδρου (mm)
		Έως και 36	≥12,5
		37 – 38	≥13,0
		39 – 40	≥13,5
		41 – 42	≥14,0
		43 – 44	≥14,5
		45 και πάνω	≥15,0
Απορρόφηση ενέργειας στην περιοχή της φτέρνας	EN ISO 20344, παρ.5.14	≥ 20 J	
Αντίσταση στην ολίσθηση σε μεταλλική επιφάνεια με γλυκερόλη	EN ISO 20344, Amd.1:2007, Annex A	Εμπρόσθια κίνηση, περιοχή τακουινιού: Συντελεστής τριβής ≥ 0,12	
		Εμπρόσθια κίνηση, σε όλη την επιφάνεια επαφής της σόλας: Συντελεστής τριβής ≥ 0,16	
Ηλεκτρική αντίσταση σε αντιστατικό υπόδημα	EN ISO 20344, 5.10	100KΩ - 1000MΩ	
Εργονομικά χαρακτηριστικά	EN ISO 20344, παρ.5.1	1. Η εσωτερική πλευρά του υποδήματος, δεν θα πρέπει να φέρει τραχιές, κοφτερές ή σκληρές περιοχές οι οποίες προκαλούν ερεθισμό ή τραυματισμό στον χρήστη.	
		2. Δεν θα πρέπει να υπάρχουν σημεία ενόχλησης, που προκαλούνται από το προστατευτικό δακτύλων ή το κάλυμμα της ακμής αυτού.	
		3. Το υπόδημα δεν θα πρέπει να διαθέτει χαρακτηριστικά που θεωρούνται ότι κάνουν τη χρήση του υποδήματος, επικίνδυνη.	
		4. Η πρόσδεση / σύσφιξη του υποδήματος θα πρέπει να είναι επαρκώς ρυθμιζόμενη.	
		5. Οι παρακάτω δραστηριότητες θα πρέπει να μπορούν να εκτελεστούν, χωρίς προβλήματα: <ul style="list-style-type: none"> - Περπάτημα. - Ανέβασμα σκάλας. - Γονάτισμα / Βαθύ κάθισμα. 	
Αδιαβροχία ολόκληρου υποδήματος	EN ISO 20344, παρ.6.2.5	Το συνολικό εμβαδόν της κηλίδας που προέρχεται από τη διαπέραση νερού δεν θα πρέπει να είναι μεγαλύτερο από 3	

Χαρακτηριστικά	Μέθοδοι	Όρια
		cm ² , μετά από 100 φορές βάδισης του μήκους της δεξαμενής.

4. ΕΙΔΟΣ 4^ο – Υποδήματα Ασφαλείας (Κοντό)

Τα υποδήματα θα είναι χαμηλά (κάτω από τον αστράγαλο) και εκτός από το ύψος, κατά τα λοιπά θα πρέπει να πληρούν τις τεχνικές προδιαγραφές του είδους 3 υπόδημα ασφαλείας (μποτάκι).

5. ΕΙΔΟΣ 5^ο – Υποδήματα Ασφαλείας (Ηλεκτρολόγων)

Τα υποδήματα θα είναι ημιάρβυλα (μέχρι τον αστράγαλο), τύπου ασφαλείας, κλάσης I (κατασκευασμένα από δέρμα και άλλα υλικά), σύμφωνα με τις βασικές απαιτήσεις του προτύπου EN ISO 20345:2011 και τις απαιτήσεις των αντιστοιχούν στο σύμβολο SB (βασικές απαιτήσεις) και στο σύμβολο WR (αδιαβροχία ολόκληρου του υποδήματος). Σχέδιο κατασκευής του υποδήματος περιλαμβάνεται στο Γ' Μέρος.

Κατασκευή.

Τα άρβυλα είναι δυνατό να έχουν παραχθεί με την κλασική συμβατική κατασκευή (συγκόλληση ή βουλκανισμό εξωτερικής σόλας), είτε με έγχυση της εξωτερικής σόλας (injected), είτε με ραφή (strobel).

Το υπόδημα πρέπει να αποτελείται από:

1. το Άνω Μέρος (Φόντι)
2. τη Γλώσσα
3. την Εσωτερική Επένδυση (Φόδρα)
4. την Εσωτερική Σόλα
5. την Εξωτερική Σόλα (Κάπτυμα)

Η ενσωμάτωση της Εσωτερικής Σόλας με το φόντι θα πρέπει να είναι τέτοια που να αποκλείεται η αφαίρεσή της χωρίς την καταστροφή του υποδήματος.

Το οπίσθιο τμήμα του φοντιού στην περιοχή της φτέρνας, πρέπει να φέρει ενίσχυση (φόρτι).

Το κολάρο πρέπει να διαθέτει «μαξιλαράκι» με ελάχιστο ύψος 5 cm και να φέρει εσωτερικά αφρώδες υλικό.

Τα τμήματα του φοντιού θα πρέπει να συνδέονται με διπλή ή τριπλή σειρά ραφών, οι οποίες θα είναι αδιαβροχοποιημένες.

Η γλώσσα του υποδήματος πρέπει να αποτελείται από μονοκόμματο τεμάχιο δέρματος, θα είναι τύπου φυσούνας και θα πρέπει να είναι ραμμένη με την καβουλιέρα (πτερύγια) με διπλή τουλάχιστον σειρά ραφών. Το ύψος της δεν θα πρέπει να εξέχει από το επάνω μέρος του άρβυλου περισσότερο από 1 cm.

Για την προστασία των δακτύλων πρέπει να φέρει κάτω από το δέρμα προστατευτικό κάλυμμα από συνθετικό υλικό, το οποίο δεν θα είναι δυνατό να αφαιρεθεί χωρίς να καταστραφεί το υπόδημα.

Ύψος

Το ύψος των αρβύλων, όταν μετριέται σύμφωνα με την μέθοδο που περιγράφεται στο πρότυπο EN ISO 20344, παρ. 6.2, πρέπει να είναι:

Μέγεθος Υποδήματος	Ελάχιστο ύψος (mm)
Έως και 36	103
37 - 38	105
39 - 40	109

41 - 42	113
43 - 44	117
45 και πάνω	121

Σήμανση

Το κάθε άρβυλο θα πρέπει να φέρει τη σήμανση CE, συνοδευόμενη από τον κωδικό/μοντέλο του προϊόντος, το μέγεθός του, το έτος κατασκευής του, τον αριθμό του προτύπου EN ISO 20345:2011 καθώς και το σύμβολο SB και το σύμβολο WR. Η σήμανση θα πρέπει να είναι ανεξίτηλη και ευανάγνωστη.

Περιγραφή υλικών κατασκευής

Τα άρβυλα θα πρέπει να είναι κατασκευασμένα από τα εξής υλικά:

✓ Άνω μέρος (Φόντι)

Το φόντι θα είναι από δέρμα βόειο, προσώπου (full grain leather) ή διορθωμένου προσώπου (corrected grain leather), αποκλειόμενης της κρούτας (split leather), χρώματος σκούρου. Τα δέρματα που θα χρησιμοποιηθούν πρέπει να είναι μαλακά, εύκαμπτα και ισχυρώς αδιαβροχοποιημένα. Δέρματα που έχουν ήδη βαφεί σε διαφορετικό από τον καθοριζόμενο στην παρούσα προδιαγραφή χρωματισμό και έχουν επαναβαφεί για να αποκτήσουν το προδιαγραφόμενο χρώμα δε θα γίνονται δεκτά. Το δέρμα θα πρέπει να έχει πάχος $2,0 \pm 0,1$ mm.

✓ Εσωτερική επένδυση (Φόδρα)

Το φόντι μπορεί να φοδράρεται με δέρμα, χρώματος μπεζ ή γκρι, πάχους $1,0 \pm 0,2$ mm. Εναλλακτικά, η φόδρα μπορεί να είναι από ύφασμα τύπου καμπρέλ ή άλλου τύπου, χρώματος σκούρου.

✓ Γλώσσα

Η γλώσσα πρέπει να είναι από δέρμα βόειο, προσώπου (full grain leather) ή διορθωμένου προσώπου (corrected grain leather), χρώματος ίδιου με το χρώμα του φοντιού και θα πρέπει να έχει πάχος $1,1 \text{ mm} \pm 0,1 \text{ mm}$.

✓ Εσωτερική σόλα (πάτος)

Το υπόδημα θα φέρει σταθερή εσωτερική σόλα πάνω από την εξωτερική ελάχιστου πάχους 2mm.

✓ Πρόσθετο πατάκι

Το υπόδημα θα φέρει πατάκι, αφαιρούμενο και πλήρους μήκους, διαπερατό από το νερό, με άνω επιφάνεια από υφαντό ή μη υφαντό υλικό, ντουμπλαρισμένο με αφρώδες υλικό πάχους 3-4 mm.

✓ Κολάρο

Το κολάρο θα είναι εξωτερικά από δέρμα νάπα, προσώπου, χρώματος ίδιου με το χρώμα του φοντιού και πάχους $0,9 \pm 0,1$ mm. Το κολάρο ντουμπλάρεται με αφρώδες υλικό πάχους 9 ± 1 mm.

✓ Προστατευτικό δακτύλων

Τα προστατευτικά δακτύλων θα πρέπει να είναι από μεταλλικό υλικό ή άλλο ισοδύναμο, κατηγορίας αντοχής $200J \pm 4J$. Θα πρέπει να είναι φινιρισμένα κατά τρόπο τέτοιο ώστε να μην έχουν ελαττώματα και κοφτερές ακμές. Τα προστατευτικά θα φέρουν επικάλυψη των ακμών τους από συνθετικό υλικό που θα εκτείνεται κατά 5mm κάτω και πάνω από το προστατευτικό και κατά 10mm στην αντίθετη κατεύθυνση πέρα από αυτό και θα είναι καλά συνδεδεμένο με το προστατευτικό.

Το προστατευτικό των δακτύλων θα πρέπει να έχει αντιδιαβρωτική επικάλυψη.

Το προστατευτικό θα πρέπει να φέρει σήμανση η οποία περιλαμβάνει:

- Το μέγεθος
 - Αριστερό/Δεξί
 - Επωνυμία κατασκευαστή
 - Τον αριθμό του προτύπου EN 12568 και το σύμβολο S (200J).
- ✓ Εξωτερική σόλα
- Κατασκευάζεται από συνθετικό υλικό χρώματος μαύρου, με οδοντώσεις και μπορεί να είναι πολλαπλών στρώσεων (multilayered).
- Με εξαίρεση την περιοχή κάτω από το γύρισμα του προστατευτικού δακτύλων, η διαγραμμισμένη τουλάχιστον περιοχή, όπως φαίνεται στο σχέδιο, θα έχει οδοντώσεις που θα πρέπει να είναι ανοιχτές προς τις εξωτερικές πλευρές του υποδήματος, ώστε να διασφαλίζεται η ελεύθερη ροή των υγρών.

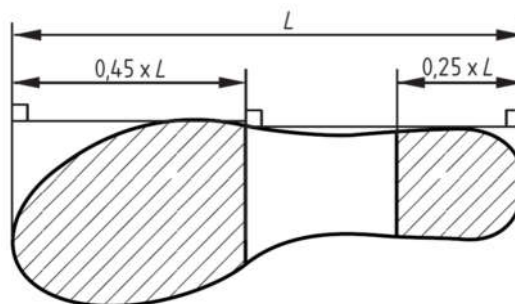

- ✓ Κορδόνια
- Τα κορδόνια θα πρέπει να είναι από συνθετικό υλικό, χρώματος μαύρου.
- ✓ Καψύλλια
- Τα κορδόνια θα στερεώνονται σε 4-6 ζεύγη από καψύλλια, τα οποία θα έχουν παραχθεί από μεταλλικό ανοξείδωτο υλικό (ανοξείδωτο χάλυβα ή άλλο ισοδύναμης αντοχής υλικό), ισχυρά περσινωμένα, αποκλειομένων των γάντζων. Οι απαραίτητες ραφές θα πρέπει να είναι από ισχυρά νήματα.

Μεγέθη

Τα υπό προμήθεια υποδήματα θα πρέπει να έχουν μεγέθη από 39 έως και 48

Πιστοποιητικά, ενημερωτικά φυλλάδια, οδηγίες προς το χρήστη.

Τα άρβυλα θα πρέπει να συνοδεύονται από πιστοποιητικό εξέτασης Τύπου ΕΚ, πιστοποιητικά σύμφωνα με το πρότυπο EN ISO 20345:2011, ενημερωτικό φυλλάδιο προς τον χρήστη και δήλωση συμμόρφωσης του κατασκευαστή με την οδηγία 89/686/ΕΟΚ.

Στις οδηγίες προς τον χρήστη θα πρέπει απαραίτητως να περιλαμβάνεται προειδοποίηση για τους περιορισμούς που υφίστανται κατά την χρήση των υποδημάτων, και τουλάχιστον τα εξής:

- Ότι υπάρχει κίνδυνος απώλειας της προστασίας τους λόγω γήρανσης ή ακατάλληλου καθαρισμού.
- Ότι τα υποδήματα πρέπει να ελέγχονται οπτικά πριν από την κάθε χρήση για τον εντοπισμό βλαβών (ιδιαίτερα στην εξωτερική σόλα).

Μακροσκοπικός έλεγχος

Τα δείγματα εξετάζονται για τα ακόλουθα μακροσκοπικά χαρακτηριστικά:

- Αρτιότητα και επιμέλεια κατασκευής.
- Χρωματισμός και ομοιομορφία βαφής και φινιρίσματος.

- Επιφανειακά ελαττώματα όπως, σχισίματα, τρύπες, καψίματα, μόνιμα στίγματα, κηλίδες ή οποιαδήποτε αλλαγή της επιφάνειας των δειγμάτων, δεν θα γίνονται αποδεκτά.
- Διαστάσεις και μεγέθη.
- Συμφωνία κατασκευής με τα αναφερόμενα της Τεχνικής Προδιαγραφής.

Εργαστηριακός έλεγχος

Τα δείγματα μπορούν να εξεταστούν ως προς τις ιδιότητες και τα χαρακτηριστικά τους, όπως αυτά αναφέρονται στους επόμενους πίνακες, σε διαπιστευμένο εργαστήριο.

Σε περίπτωση που ο αριθμός των απαιτούμενων δειγμάτων για εργαστηριακό έλεγχο δεν επαρκεί για την πραγματοποίηση όλων των εργαστηριακών δοκιμών, η αρμόδια Επιτροπή αφού ενημερώσει τον προμηθευτή, θα αποστέλλει τον απαιτούμενο αριθμό συμπληρωματικών δειγμάτων.

✓ Τεχνικά Χαρακτηριστικά φοντιού

Χαρακτηριστικά	Μέθοδοι	Όρια
Πάχος	ISO 2589	2,0 ± 0,1 mm
Αντοχή σε σχίσιμο	EN ISO 20344, παρ.6.3	≥ 120 N
Διαπερατότητα συμπυκνωμάτων υδρατμών	EN ISO 20344, παρ.6.6	≥ 0,8 mg/cm ² h
Συντελεστής συμπυκνωμάτων υδρατμών	EN ISO 20344, παρ.6.8	≥ 15 mg/cm ²
Διαπέραση νερού & απορρόφηση νερού	EN ISO 20344, παρ.6.13	≤ 0,2 g ≤ 30 %
pH και ΔpH	EN ISO 20344, παρ.6.9	≥ 3,2 Εφόσον pH<4, τότε ΔpH≤0,7
Περιεκτικότητα σε Cr ⁺⁶	EN ISO 20344, παρ.6.11	Μη ανιχνεύσιμο
Αζωχρώματα	CEN ISO/TS 17234	Δεν πρέπει να έχουν χρησιμοποιηθεί απαγορευμένα αζωχρώματα σύμφωνα με τη νομοθεσία ⁵

✓ Τεχνικά χαρακτηριστικά φόδρας Φόδρα από δέρμα

Χαρακτηριστικά	Μέθοδοι	Όρια
Πάχος	ISO 2589	1,0 ± 0,2 mm
Αντοχή σε σχίσιμο	EN ISO 20344, παρ.6.3	≥ 30 N
Διαπερατότητα συμπυκνωμάτων υδρατμών	EN ISO 20344, παρ.6.6	≥ 2,0 mg/cm ² h
Συντελεστής συμπυκνωμάτων υδρατμών	EN ISO 20344, παρ.6.8	≥ 20 mg/cm ²
Αντοχή στην τριβή	EN ISO 20334, παρ.6.12	Καμία βλάβη πριν από: 25600 ξηρές τριβές 12800 υγρές τριβές
pH και ΔpH	EN ISO 20344, παρ.6.9	≥ 3,2 Εφόσον pH<4, τότε ΔpH≤0,7
Περιεκτικότητα σε Cr ⁺⁶	EN ISO 20344, παρ.6.11	Μη ανιχνεύσιμο
Αζωχρώματα	CEN ISO/TS 17234	Δεν πρέπει να έχουν χρησιμοποιηθεί απαγορευμένα αζωχρώματα σύμφωνα με τη νομοθεσία ⁵

Φόδρα από ύφασμα

Χαρακτηριστικά υλικού	Μέθοδοι	Όρια
Αντοχή σε σχίσιμο	EN ISO 20344, παρ.6.3	≥ 15 N
Διαπερατότητα συμπυκνωμάτων υδρατμών	EN ISO 20344, παρ.6.6	≥ 2,0 mg/cm ² h
Συντελεστής συμπυκνωμάτων υδρατμών	EN ISO 20344, παρ.6.8	≥ 20 mg/cm ²
Αντοχή στην τριβή	EN ISO 20334, παρ.6.12	Καμία βλάβη πριν από: 25600 ξηρές τριβές

⁵ Η κείμενη νομοθεσία για τα αζωχρώματα (Οδηγία 2002/61/ΕΚ, [ΦΕΚ 1045/Β/2003], Α.Χ.Σ. 122/2003, Α.Χ.Σ. 123/2003) επιβάλλει ανώτατη περιεκτικότητα στις καθορισμένες απαγορευμένες αρωματικές αμίνες 30 ppm

Χαρακτηριστικά υλικού	Μέθοδοι	Όρια
		12800 υγρές τριβές
Αζωχρώματα	EN ISO 14362-1, EN 14362	Δεν πρέπει να έχουν χρησιμοποιηθεί απαγορευμένα αζωχρώματα σύμφωνα με τη νομοθεσία ⁵

✓ Τεχνικά Χαρακτηριστικά γλώσσας

Χαρακτηριστικά	Μέθοδοι	Όρια
Πάχος	ISO 2589	1,1 ± 0,1 mm
Αντοχή σε σχίσμο	EN ISO 20344, παρ.6.3	≥ 36 N
pH και ΔpH	EN ISO 20344, παρ.6.9	≥ 3,2 Εφόσον pH<4, τότε ΔpH≤0,7
Περιεκτικότητα σε Cr ⁺⁶	EN ISO 20344, παρ.6.11	Μη ανιχνεύσιμο
Αζωχρώματα	CEN ISO/TS 17234	Δεν πρέπει να έχουν χρησιμοποιηθεί απαγορευμένα αζωχρώματα σύμφωνα με τη νομοθεσία ⁵

✓ Τεχνικά χαρακτηριστικά εσωτερικής σόλας

Χαρακτηριστικά	Μέθοδοι	Όρια
Πάχος	EN ISO 20334, παρ.7.1	≥ 2 mm
Απορρόφηση νερού & αποβολή νερού	EN ISO 20334, παρ.7.2	≥ 70 mg/ cm ² ≥ 80 %
Περιεκτικότητα σε Cr ⁺⁶ (6)	EN ISO 20344, παρ.6.11	Μη ανιχνεύσιμο
pH και ΔpH (1)	EN ISO 20344, παρ.6.9	≥ 3,2 Εφόσον pH<4, τότε ΔpH≤0,7

✓ Τεχνικά χαρακτηριστικά εξωτερικής σόλας

Χαρακτηριστικά	Μέθοδοι	Όρια
Πάχος σόλας d ₁	EN ISO 20344, παρ.8.1.2	≥ 4,0 mm
Ύψος οδοντώσεων d ₂	EN ISO 20344, παρ.8.1.2	≥ 2,5 mm
Αντοχή σε σχίσμο	EN ISO 20344, παρ.8.2	για ρ>0,9g/cm ³ : ≥ 8 kN/m για ρ≤0,9g/cm ³ : ≥ 5 kN/m
Αντοχή στην τριβή	EN ISO 20344, παρ.8.3	για ρ>0,9g/cm ³ : ≤150 mm ³ για ρ≤0,9g/cm ³ : ≤250 mm ³
Αντοχή στις κάμψεις	EN ISO 20344, παρ.8.4	Αύξηση μήκους εγκοπής ≤4 mm
Υδρόλυση ⁷	EN ISO 20344, παρ.8.5	Αύξηση μήκους εγκοπής ≤ 6 mm
Αντοχή στα πετρελαιολιπαντικά	EN ISO 20344, παρ.8.6.1	≤ 12% μεταβολή όγκου Εάν ο όγκος μειωθεί κατά περισσότερο από 0,5% ή η σκληρότητα αυξηθεί περισσότερο από 10 μονάδες Shore A, θα γίνεται επιπλέον έλεγχος με το 8.6.2 [2]
Αντοχή σε κάμψεις ⁸	EN ISO 20344, παρ.8.6.2 & ISO 4643:1992, Annex C	Αύξηση μήκους εγκοπής ≤ 6 mm έπειτα από 150000 κάμψεις

✓ Τεχνικά χαρακτηριστικά στο πατάκι

Χαρακτηριστικά	Μέθοδοι	Όρια
Αντοχή στην τριβή	EN ISO 20334, παρ.6.12	Καμία βλάβη πριν από: 25600 ξηρές τριβές 12800 υγρές τριβές
Απορρόφηση νερού & αποβολή νερού	EN ISO 20334, παρ. 7.2.	Χρόνος διαπέρασης νερού <60sec
Αζωχρώματα	CEN ISO/TS 17234	Δεν πρέπει να έχουν χρησιμοποιηθεί απαγορευμένα αζωχρώματα σύμφωνα με τη νομοθεσία ⁵

⁶ Ο έλεγχος διενεργείται μόνο σε υλικά από δέρμα.

⁷ Ο έλεγχος διενεργείται μόνο σε σόλες από πολυουρεθάνη.

⁸ Ο έλεγχος διενεργείται μόνο εφόσον πληρούνται οι προϋποθέσεις που αναφέρονται στην αντοχή στα πετρελαιολιπαντικά.

✓ Τεχνικά χαρακτηριστικά κορδονιών

Χαρακτηριστικά	Μέθοδοι	Όρια
Αντίσταση των κορδονιών στην τριβή	ISO 2023 Annex B	Να μην παρατηρηθεί θραύση πριν τους 11000 κύκλους

✓ Τεχνικά χαρακτηριστικά μεταλλικών καυσιλλίων

Χαρακτηριστικά	Μέθοδοι	Όρια
Αντίσταση των μεταλλικών καυσιλλίων στην διάβρωση	Βασισμένο στο EN ISO 20344, παρ.5.6	Να μην παρατηρηθεί οξείδωση

✓ Τεχνικά χαρακτηριστικά ολόκληρου υποδήματος

Χαρακτηριστικά	Μέθοδοι	Όρια	
Βάρος	Ζύγιση	1,4 kg/ζεύγος	
Ύψος άνω μέρους	EN ISO 20345, παρ.5.1	Μέγεθος Υποδήματος	Ύψος (mm)
		Έως και 36	≥103
		37 - 38	≥105
		39 - 40	≥109
		41 - 42	≥113
		43 - 44	≥117
		45 και πάνω	≥121
Αποκόλληση μεταξύ σόλας και άνω μέρους	EN ISO 20344, παρ.5.2	≥ 4,0 N/mm	
Εσωτερικό μήκος προστατευτικού δακτύλων	EN ISO 20344, παρ.5.3	Μέγεθος Υποδήματος	Εσωτερικό μήκος (mm)
		Έως και 36	≥34
		37 - 38	≥36
		39 - 40	≥38
		41 - 42	≥39
		43 - 44	≥40
		45 και πάνω	≥42
Αντίσταση του προστατευτικού δακτύλων στην κρούση 200J±4J	EN ISO 20344, παρ.5.4	Μέγεθος υποδήματος	Παραμένον ύψος κυλίνδρου (mm)
		Έως και 36	≥12,5
		37 - 38	≥13,0
		39 - 40	≥13,5
		41 - 42	≥14,0
		43 - 44	≥14,5
		45 και πάνω	≥15,0
Αντίσταση του προστατευτικού δακτύλων στη συμπίεση 15kN±0,1kN	EN ISO 20344, παρ.5.5	Μέγεθος υποδήματος	Παραμένον ύψος κυλίνδρου (mm)
		Έως και 36	≥12,5
		37 - 38	≥13,0
		39 - 40	≥13,5
		41 - 42	≥14,0
		43 - 44	≥14,5
		45 και πάνω	≥15,0
Αντίσταση στην ολίσθηση σε μεταλλική επιφάνεια με γλυκερόλη	EN ISO 20344, Amd.1:2007, Annex A	Εμπρόσθια κίνηση, περιοχή τακουινιού: Συντελεστής τριβής ≥ 0,12	

Χαρακτηριστικά	Μέθοδοι	Όρια
		Εμπρόσθια κίνηση, σε όλη την επιφάνεια επαφής της σόλας: Συντελεστής τριβής $\geq 0,16$
Εργονομικά χαρακτηριστικά	EN ISO 20344, παρ.5.1	6. Η εσωτερική πλευρά του υποδήματος, δεν θα πρέπει να φέρει τραχιές, κοφτερές ή σκληρές περιοχές οι οποίες προκαλούν ερεθισμό ή τραυματισμό στο χρήστη.
		7. Δεν θα πρέπει να υπάρχουν σημεία ενόχλησης, που προκαλούνται από το προστατευτικό δακτύλων ή το κάλυμμα της ακμής αυτού.
		8. Το υπόδημα δεν θα πρέπει να διαθέτει χαρακτηριστικά που θεωρούνται ότι κάνουν τη χρήση του υποδήματος, επικίνδυνη.
		9. Η πρόσδεση / σύσφιξη του υποδήματος θα πρέπει να είναι επαρκώς ρυθμιζόμενη.
		10. Οι παρακάτω δραστηριότητες θα πρέπει να μπορούν να εκτελεστούν, χωρίς προβλήματα: <ul style="list-style-type: none"> - Περπάτημα. - Ανέβασμα σκάλας. - Γονάτισμα / Βαθύ κάθισμα.
Αδιαβροχία ολόκληρου υποδήματος	EN ISO 20344, παρ.6.2.5	Το συνολικό εμβαδόν της κηλίδας που προέρχεται από τη διαπέραση νερού δεν θα πρέπει να είναι μεγαλύτερο από 3 cm ² , μετά από 100 φορές βάδισης του μήκους της δεξαμενής.
Διηλεκτρική Αντοχή	ASTM F2412, παρ.9	Στα 20kv (RMS) επί 1 Minute, max ρεύμα διαρροής 5mA

6. ΕΙΔΟΣ 6° – Γάντια για Μηχανική Προστασία

Η χρήση των γαντιών για μηχανική προστασία γίνεται κατά την εκτέλεση εργασιών με μηχανικούς κινδύνους όπως π.χ. τριβή, κόψιμο, τρύπημα, σχίσιμο, κ.α.

6.1 Κατασκευή & Σήμανση σύμφωνα με τα EN 420 και EN 388

Γενική Περιγραφή

Τα γάντια θα πρέπει να είναι τύπου 5 δακτύλων, κατά προτίμηση σκούρου χρώματος. Το μέγεθός τους θα είναι σύμφωνα με το EN 420 κατά περίπτωση 10,11 ή 12 με αναλογία ποσοτήτων :

No 10: 10%

No 11: 60%

No 12: 30%

Οι παραπάνω αναλογίες ενδέχεται να τροποποιηθούν κατά την υπογραφή της σύμβασης.

Έσω μέρος

Το έσω μέρος της παλάμης, ολόκληρος ο αντίχειρας και ο δείκτης, τα εσωτερικά μέρη των άλλων δακτύλων και το έξω μέρος τους για μήκος 35-40mm θα είναι από δέρμα. Θα υπάρχει ενίσχυση από το ίδιο το δέρμα που θα καλύπτει την παλάμη από τη γραμμή των δακτύλων για μήκος 80-90mm (ανάλογα με το μέγεθος) και τον αντίχειρα. Η τοποθέτηση της ενίσχυσης θα γίνει με τρόπο που θα επιτρέπει το άνοιγμα και κλείσιμο των δακτύλων, χωρίς δυσχέρεια.

Έξω μέρος

Το έξω μέρος της παλάμης θα είναι κατασκευασμένο από ύφασμα και θα φέρει ενίσχυση από το ίδιο δέρμα. Η ενίσχυση θα έχει τη μορφή ορθογωνικής λωρίδας πλάτους 35+2mm.

Περικάρπιο

Το περικάρπιο θα είναι κατά προτίμηση από δέρμα κρούτας (χωρίς να αποκλείεται το ύφασμα) και θα έχει μήκος 70-80mm, ανάλογα με τα μεγέθη. Επίσης στο έσω μέρος του καρπού θα φέρει ενίσχυση, από το δέρμα της παλάμης, λωρίδας μήκους 70-80 mm και πλάτους 25+2mm.

Ραφές

Το δέρμα του εσωτερικού της παλάμης θα είναι μονοκόμματο χωρίς ραφές. Ραφές θα υπάρχουν στα άκρα των δακτύλων. Το δέρμα της έσω επιφάνειας των δύο μεσαίων δακτύλων θα είναι μονοκόμματο και οι ραφές στη βάση του, όπως επίσης και οι ραφές στην επαφή του αντίχειρα με την παλάμη, θα είναι προστατευμένες με τρέσα (φυτιλάκι) δέρματος πλάτους 1,5+0,1mm.

Οι ραφές θα είναι εσωτερικές, εκτός από αυτές της ενίσχυσης. Θα απέχουν από την άκρη του δέρματος τουλάχιστον 1,5mm και οι αναδιπλώσεις στα σημεία των ραφών δε θα είναι σκληρές και αιχμηρές. Το βήμα ραφής θα είναι 27-33 βελονιές ανά 10cm.

Εσωτερική επένδυση

Στο έσω μέρος της παλάμης θα υπάρχει υφαντή, βαμβακερή φόδρα. Θα είναι μονοκόμματα και θα καλύπτει το έσω μέρος της παλάμης και των δακτύλων. Θα συνδέεται με ραφή στην ένωση παλάμης - περικαρπίου, στα άκρα των δακτύλων και κατά μήκος της εξωτερικής πλευράς του μικρού δακτύλου.

6.2 Τεχνικά Χαρακτηριστικά

Δέρμα κυρίως γαντιού

Το δέρμα θα είναι βόειο, προσώπου, κατά προτίμηση σκούρου χρώματος, χωρίς κοιλιές, αμυχές ή οτιδήποτε μειώνει την αντοχή του. Θα έχει τα εξής χαρακτηριστικά:

- Πάχος 1,2 - 1,4mm
- pH εκχυλίσματος ελάχιστο 3,5 μέγιστο 9,5.
- Περιεκτικότητα σε λιπαρά ελάχιστη 5%.
- Περιεκτικότητα σε χρώμιο που δεν υπερβαίνει τα 2 mg / kg
- Υδατοδιαπερατότητα 2 mg / cm².h κατ' ελάχιστο
- Περιεκτικότητα σε χρώμιο που δεν υπερβαίνει τα 2 mg / kg
- Υδατοδιαπερατότητα 2 mg / cm².h κατ' ελάχιστο
- Υδατοαπορροφητικότητα.

Ύφασμα

Θα είναι 100% βαμβακερό, τύπου ΝΤΟΚ υφαντό με πυκνότητα τουλάχιστον 280 gr/m².

Εσωτερική επένδυση

Θα είναι υφαντή με πέλος, βαμβακερή 100%, με πυκνότητα τουλάχιστον 220 gr/m².

Δέρμα περικαρπίου (εφόσον είναι κατασκευασμένο από δέρμα)

Θα είναι δέρμα κρούτα πάχους 1,2 -1,4mm.

Νήμα ραφής

Θα έχει αντοχή σε εφελκυσμό τουλάχιστον 6kp.

6.3. Σήμανση

Θα ακολουθούνται οι προβλέψεις της Νομοθεσίας και των Ευρωπαϊκών Προτύπων ως προς την σήμανση. Συγκεκριμένα σε κάθε γάντι θα υπάρχουν με ανεξίτηλο και ευδιάκριτο τρόπο οι εξής πληροφορίες:

- Το σήμα CE
- Το όνομα ή το σύμβολο του κατασκευαστή .
- Το εικονοσημο που συμβολίζει την προστασία έναντι μηχανικών κινδύνων και οι αριθμοί 3,1,2,2 που συμβολίζουν τα επίπεδα επίδοσης κατά τις μηχανικές δοκιμές
- Το μέγεθος
- Το έτος παραγωγής
- Κωδικό ή άλλο στοιχείο τυποποίησης του γαντιού.

6.4 Συσσκευασία

Κάθε ζεύγος θα πρέπει να είναι συσκευασμένο σε πλαστική σακούλα στην οποία θα υπάρχει ενημερωτικό σημείωμα του κατασκευαστή στην ελληνική γλώσσα. Στο σημείωμα μεταξύ άλλων θα πρέπει να συμπεριλαμβάνονται :

- Το όνομα του κατασκευαστή και το έτος κατασκευής.
- Πληροφορίες για την προστασία που παρέχουν τα γάντια, ερμηνεία του εικονόσημου και των κωδικών της σήμανσης.
- Οδηγίες για τη χρήση, συντήρηση και αποθήκευση και τυχόν προφυλάξεις από διάφορες ουσίες ή παράγοντες τα οποία επηρεάζουν τις μηχανικές ιδιότητες των γαντιών.

7. ΕΙΔΟΣ 7° – Μάσκες Προστασίας αναπνοής 3M

Οι μάσκες προστασίας θα είναι της κατασκευάστριας εταιρίας 3M ή UVEX, το επίπεδο προστασίας FFP3, και η κατασκευή και σήμανσή τους σύμφωνα με το πρότυπο EN149.

8. ΕΙΔΟΣ 8° – Μπλούζες Φούτερ

Οι μπλούζες θα είναι κλασικό φούτερ σε διχρωμία με κόψιμο ρεγκλάν στα μανίκια, κέντημα στο κέντρο εμπρός με τα διακριτικά του Ο.Λ.Θ. Α.Ε., ριγέ ευθύγραμμο λάστιχα στις μανσέτες και λαιμουδιά. Η ραφή τους θα είναι με κοπτοράπτη στις μανσέτες, λάστιχο μέσης και λαιμουδιά, θα έχει διακοσμητική πλακοραφή σε λαιμουδιά με βαμβακερή κλωστή Νο 34.

Το ύφασμα θα είναι βαμβακερό 100% τύπου φούτερ 310 γρ/μ2 από νήματα open end Νο 16/1 και 8/1, ανεξίτηλη βαφή 60°C με κομπάκτορα – 5% έως +2% μπάσιμο και εσωτερικό χνούδιασμα χρώματος πορτοκαλί-μπλέ και μπλέ-κίτρινο.

9. ΕΙΔΟΣ 9° – Γυαλιά Μηχανικής Προστασίας

Τα γυαλιά μηχανικής προστασίας θα πρέπει να είναι κατασκευασμένα και να φέρουν σήμανση κατά το πρότυπο EN 166. Επίσης θα πρέπει ο σκελετός τους να είναι κατασκευασμένος από συνθετικό υλικό (αποκλείεται ο σκελετός κλειστού τύπου , goggles) και οι φακοί να είναι διάφανοι (clear),

κατασκευασμένοι από polycarbonate και να φέρουν αντιχαρακτική, αντιστατική και αντιθαμβωτική (από ακτινοβολία UV) προστασία.

Θεσσαλονίκη, 14 Ιουνίου 2017
Ο ΔΙΕΥΘΥΝΩΝ ΣΥΜΒΟΥΛΟΣ ΟΛΘ ΑΕ

ΔΗΜΗΤΡΙΟΣ ΜΑΚΡΗΣ

Ακριβές Αντίγραφο
Η Προϊσταμένη του Τμήματος Προμηθειών
της Δ/νσης Οικονομικού της ΟΛΘ ΑΕ
Χρυσάνθη Αθανασίου

Παραρτήματα:

- A – Σχέδιο Χειμερινών Στολών Εργασίας
- B – Ενδεικτικό Σχέδιο Υποδήματος Εργασίας
- Γ – Υπόδειγμα Οικονομικής Προσφοράς
- Δ- Τ.Ε.Υ.Δ.

Γ' ΜΕΡΟΣ: ΠΑΡΑΡΤΗΜΑΤΑ

Α. ΣΧΕΔΙΟ ΧΕΙΜΕΡΙΝΩΝ ΣΤΟΛΩΝ ΕΡΓΑΣΙΑΣ

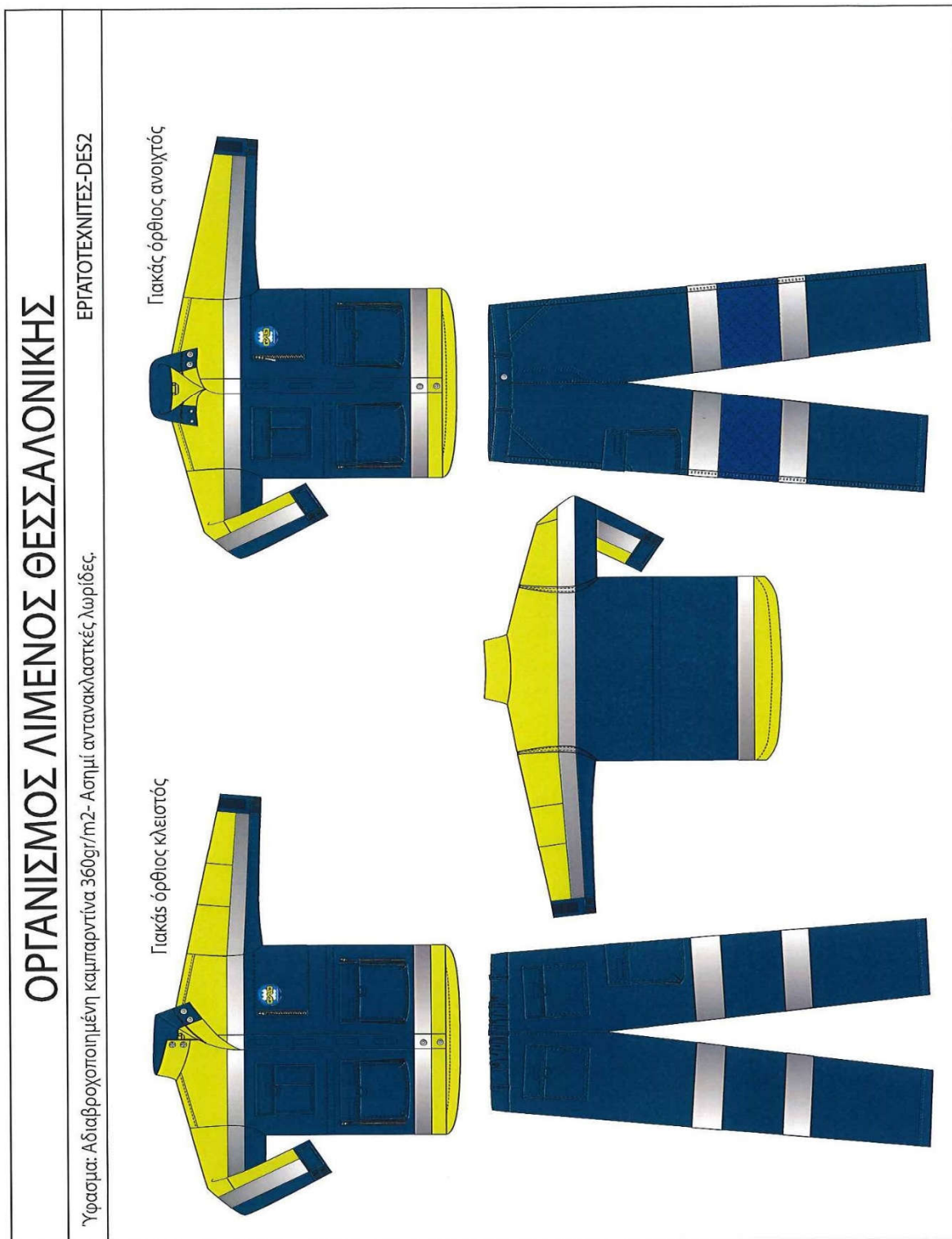

ΟΡΓΑΝΙΣΜΟΣ ΛΙΜΕΝΟΣ ΘΕΣΣΑΛΟΝΙΚΗΣ

ΛΙΜΕΝΕΡΓΑΤΕΣ-DES2

Ύφασμα: Αδιαβροχοποιημένη καμπαρντίνα 360gr/m²- Ασημί αντανακλαστικές λωρίδες.

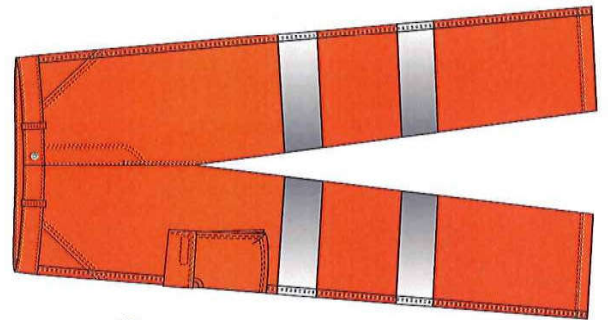
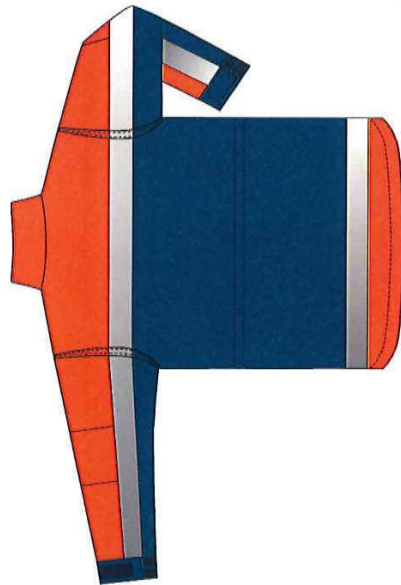
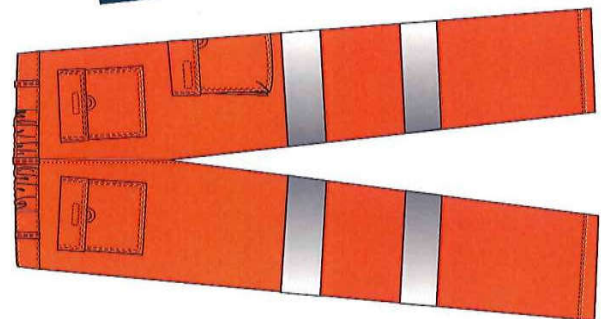

Β. Ενδεικτικό Σχέδιο Υποδήματος Εργασίας

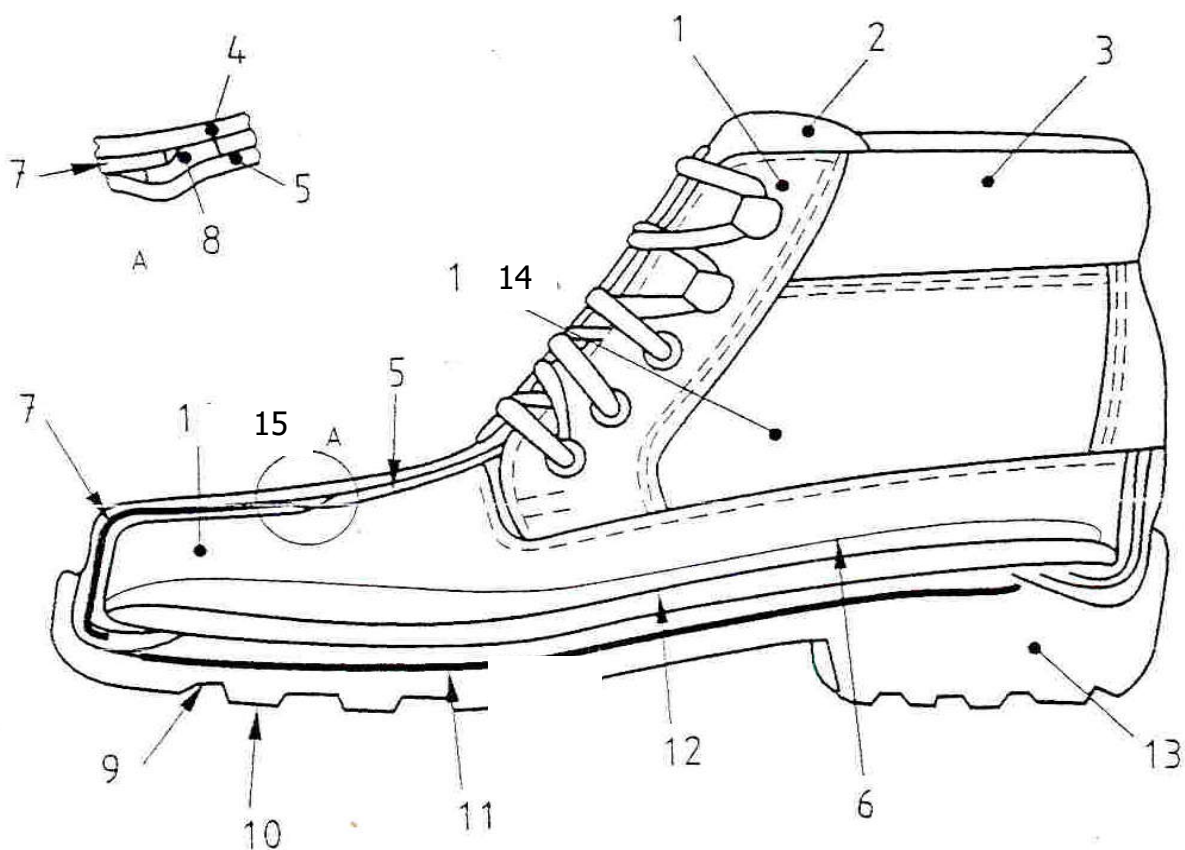

- | | | | |
|----------|--------------------------------|-----------|---|
| 1 | Καπουλιέρα | 8 | Επικάλυψη ακμής προστατευτικού δακτύλων
(πχ. Λωρίδα από αφρώδες υλικό) |
| 2 | Γλώσσα | 9 | Εξωτερική σόλα |
| 3 | Κολάρο | 10 | Οδοντώσεις σόλας |
| 4 | Φόντι | 12 | Εσωτερική σόλα |
| 5 | Φόδρα | 13 | Τακούνι |
| 6 | Πάτος (προσθαφαιρούμενος ή μη) | 14 | Πλαϊνό τμήμα υποδήματος |
| 7 | Προστατευτικό δακτύλων | 15 | Μπροστινό τμήμα υποδήματος |

Γ. Υπόδειγμα Οικονομικής Προσφοράς

ΥΠΟΔΕΙΓΜΑ ΟΙΚΟΝΟΜΙΚΗΣ ΠΡΟΣΦΟΡΑΣ

ΠΡΟΜΗΘΕΙΑ ΣΤΟΛΩΝ ΕΡΓΑΣΙΑΣ, ΕΙΔΩΝ ΙΜΑΤΙΣΜΟΥ, ΥΠΟΔΗΜΑΤΩΝ ΑΣΦΑΛΕΙΑΣ & ΛΟΙΠΩΝ ΜΕΣΩΝ ΑΤΟΜΙΚΗΣ ΠΡΟΣΤΑΣΙΑΣ

ΕΠΩΝΥΜΙΑ ΕΠΙΧΕΙΡΗΣΗΣ:

ΈΔΡΑ – Τ.Κ. – ΔΙΕΥΘΥΝΣΗ:

ΑΦΜ :

ΔΟΥ:

ΤΗΛΕΦΩΝΟ:

ΦΑΞ:

E-MAIL:

ΕΙΔΟΣ	ΠΕΡΙΓΡΑΦΗ	ΠΟΣΟΤΗΤΑ	ΜΟΝΑΔΑ ΜΕΤΡΗΣΗΣ	ΤΙΜΗ ΜΟΝΑΔΑΣ (€)	ΣΥΝΟΛΙΚΗ ΑΞΙΑ (€)
1ο	Χειμερινές Στολές Εργασίας Βαμβακερές (Παντελόνι – Σακάκι)	650	Στολή		
2ο	Χειμερινές Στολές Εργασίας Συνθετικές (Παντελόνι – Σακάκι)	250	Στολή		
3ο	Υποδήματα Ασφαλείας - Μποτάκι	700	Ζεύγος		
4ο	Υποδήματα Ασφαλείας - Κοντό	700	Ζεύγος		
5ο	Υποδήματα Ασφαλείας - Ηλεκτρολόγων	75	Ζεύγος		
6ο	Γάντια	8.000	Ζεύγος		
7ο	Μάσκες Προστασίας Αναπνοής 3Μ ή UVEX	1.300	Τεμάχιο		
8ο	Φούτερ μπλούζες	800	Τεμάχιο		
9ο	Γυαλιά μηχανικής προστασίας	400	Τεμάχιο		

Οι ανωτέρω τιμές είναι χωρίς Φ.Π.Α.

- Η Ισχύς της Προσφοράς είναι ημέρες.
- Χρόνος Παράδοσης (από την ημερομηνία γνωστοποίησης των μεγεθών):
 - 1° είδος
 - 2° είδος
 - 3° είδος
 - 4° είδος
 - 5° είδος
 - 6° είδος
 - 7° είδος
 - 8° είδος
 - 9° είδος

...../...../ 2017

Ο ΠΡΟΣΦΕΡΩΝ

(Υπογραφή και σφραγίδα)

Δ. ΤΕΥΔ

ΤΥΠΟΠΟΙΗΜΕΝΟ ΕΝΤΥΠΟ ΥΠΕΥΘΥΝΗΣ ΔΗΛΩΣΗΣ (ΤΕΥΔ)

[άρθρου 79 παρ. 4 ν. 4412/2016 (Α 147)]

για διαδικασίες σύναψης δημόσιας σύμβασης κάτω των ορίων των οδηγιών

Μέρος Ι: Πληροφορίες σχετικά με τον αναθέτοντα φορέα¹ και τη διαδικασία ανάθεσης

Παροχή πληροφοριών δημοσίευσης σε εθνικό επίπεδο, με τις οποίες είναι δυνατή η αδιαμφισβήτητη ταυτοποίηση της διαδικασίας σύναψης δημόσιας σύμβασης:

A: Ονομασία, διεύθυνση και στοιχεία επικοινωνίας του αναθέτοντα φορέα (αφ)

- Ονομασία: ΟΡΓΑΝΙΣΜΟΣ ΛΙΜΕΝΟΣ ΘΕΣΣΑΛΟΝΙΚΗΣ ΑΕ
- Κωδικός Αναθέτοντα Φορέα ΚΗΜΔΗΣ : 92221105
- Ταχυδρομική διεύθυνση / Πόλη / Ταχ. Κωδικός: Εντός Λιμένα Θεσσαλονίκης, Θεσ/νίκη , 54110
- Αρμόδιος για πληροφορίες: κα Ευαγγελία Βαφάκη
- Τηλέφωνο: 2310593318
- Ηλ. ταχυδρομείο: evafaki@thpa.gr
- Διεύθυνση στο Διαδίκτυο (διεύθυνση δικτυακού τόπου) : www.thpa.gr

B: Πληροφορίες σχετικά με τη διαδικασία σύναψης σύμβασης

- Τίτλος ή σύντομη περιγραφή της δημόσιας σύμβασης : προμήθεια στολών εργασίας, ειδών ματισμού, υποδημάτων ασφαλείας & λοιπών μέσων ατομικής προστασίας (CPV: 18400000-3, 18100000-0, 18800000-7, 35113400-3, 35113470-4, 18235300-8, 18318400-5, 18830000-6, 18444100-4, 18141000-9]
- Κωδικός στο ΚΗΜΔΗΣ: [.....]
- Η σύμβαση αναφέρεται σε έργα, προμήθειες, ή υπηρεσίες : προμήθειες
- Εφόσον υφίστανται, ένδειξη ύπαρξης σχετικών τμημάτων : [9]
- Αριθμός αναφοράς που αποδίδεται στον φάκελο από την αναθέτουσα αρχή : Δ.Η.Δ 009/2017

ΟΛΕΣ ΟΙ ΥΠΟΛΟΙΠΕΣ ΠΛΗΡΟΦΟΡΙΕΣ ΣΕ ΚΑΘΕ ΕΝΟΤΗΤΑ ΤΟΥ ΤΕΥΔ ΘΑ ΠΡΕΠΕΙ ΝΑ ΣΥΜΠΛΗΡΩΘΟΥΝ ΑΠΟ ΤΟΝ ΟΙΚΟΝΟΜΙΚΟ ΦΟΡΕΑ

Μέρος II: Πληροφορίες σχετικά με τον οικονομικό φορέα

A: Πληροφορίες σχετικά με τον οικονομικό φορέα

Στοιχεία αναγνώρισης:	Απάντηση:
Πλήρης επωνυμία:	[]
Αριθμός φορολογικού μητρώου (ΑΦΜ): Εάν δεν υπάρχει ΑΦΜ στη χώρα εγκατάστασης του οικονομικού φορέα, αναφέρετε άλλον εθνικό αριθμό ταυτοποίησης, εφόσον απαιτείται και υπάρχει	[]
Ταχυδρομική διεύθυνση:	[.....]
Αρμόδιος ή αρμόδιοι ⁱⁱ : Τηλέφωνο: Ηλ. ταχυδρομείο: Διεύθυνση στο Διαδίκτυο (διεύθυνση δικτυακού τόπου) (εάν υπάρχει):	[.....] [.....] [.....] [.....]
Γενικές πληροφορίες:	Απάντηση:
Ο οικονομικός φορέας είναι πολύ μικρή, μικρή ή μεσαία επιχείρηση ⁱⁱⁱ ;	
Τρόπος συμμετοχής:	Απάντηση:
Ο οικονομικός φορέας συμμετέχει στη διαδικασία σύναψης δημόσιας σύμβασης από κοινού με άλλους ^{iv} ;	<input type="checkbox"/> Ναι <input type="checkbox"/> Όχι
Εάν ναι, μεριμνήστε για την υποβολή χωριστού εντύπου ΤΕΥΔ από τους άλλους εμπλεκόμενους οικονομικούς φορείς.	
Εάν ναι: α) Αναφέρετε τον ρόλο του οικονομικού φορέα στην ένωση ή κοινοπραξία (επικεφαλής, υπεύθυνος για συγκεκριμένα καθήκοντα ...): β) Προσδιορίστε τους άλλους οικονομικούς φορείς που συμμετέχουν από κοινού στη διαδικασία σύναψης δημόσιας σύμβασης: γ) Κατά περίπτωση, επωνυμία της συμμετέχουσας ένωσης ή κοινοπραξίας.	α) [.....] β) [.....] γ) [.....]
Τμήματα	Απάντηση:
Κατά περίπτωση, αναφορά του τμήματος ή των τμημάτων για τα οποία ο οικονομικός φορέας επιθυμεί να υποβάλει προσφορά.	[]

Β: Πληροφορίες σχετικά με τους νόμιμους εκπροσώπους του οικονομικού φορέα

Κατά περίπτωση, αναφέρετε το όνομα και τη διεύθυνση του προσώπου ή των προσώπων που είναι αρμόδια/εξουσιοδοτημένα να εκπροσωπούν τον οικονομικό φορέα για τους σκοπούς της παρούσας διαδικασίας ανάθεσης δημόσιας σύμβασης:

Εκπροσώπηση, εάν υπάρχει:	Απάντηση:
Όνοματεπώνυμο	[.....]
συνοδευόμενο από την ημερομηνία και τον τόπο γέννησης εφόσον απαιτείται:	[.....]
Θέση/Ενεργών υπό την ιδιότητα	[.....]
Ταχυδρομική διεύθυνση:	[.....]
Τηλέφωνο:	[.....]
Ηλ. ταχυδρομείο:	[.....]
Εάν χρειάζεται, δώστε λεπτομερή στοιχεία σχετικά με την εκπροσώπηση (τις μορφές της, την έκταση, τον σκοπό ...):	[.....]

Γ: Πληροφορίες σχετικά με τη στήριξη στις ικανότητες άλλων ΦΟΡΕΩΝ⁴

Στήριξη:	Απάντηση:
Ο οικονομικός φορέας στηρίζεται στις ικανότητες άλλων οικονομικών φορέων προκειμένου να ανταποκριθεί στα κριτήρια επιλογής που καθορίζονται στο μέρος IV και στα (τυχόν) κριτήρια και κανόνες που καθορίζονται στο μέρος V κατωτέρω;	<input type="checkbox"/> Ναι <input type="checkbox"/> Όχι

Εάν ναι, επισυνάψτε χωριστό έντυπο ΤΕΥΔ με τις πληροφορίες που απαιτούνται σύμφωνα με τις ενότητες Α και Β του παρόντος μέρους και σύμφωνα με το μέρος III, για κάθε ένα από τους σχετικούς φορείς, δεόντως συμπληρωμένο και υπογεγραμμένο από τους νομίμους εκπροσώπους αυτών.

Επισημαίνεται ότι θα πρέπει να περιλαμβάνονται επίσης το τεχνικό προσωπικό ή οι τεχνικές υπηρεσίες, είτε ανήκουν απευθείας στην επιχείρηση του οικονομικού φορέα είτε όχι, ιδίως οι υπεύθυνοι για τον έλεγχο της ποιότητας και, όταν πρόκειται για δημόσιες συμβάσεις έργων, το τεχνικό προσωπικό ή οι τεχνικές υπηρεσίες που θα έχει στη διάθεσή του ο οικονομικός φορέας για την εκτέλεση της σύμβασης.

Εφόσον είναι σχετικές για την ειδική ικανότητα ή ικανότητες στις οποίες στηρίζεται ο οικονομικός φορέας, παρακαλείσθε να συμπεριλάβετε τις πληροφορίες που απαιτούνται σύμφωνα με τα μέρη IV και V για κάθε ένα από τους οικονομικούς φορείς.

Μέρος III: Λόγοι αποκλεισμού

A: Λόγοι αποκλεισμού που σχετίζονται με ποινικές καταδίκες^{vi}

Στο άρθρο 73 παρ. 1 ορίζονται οι ακόλουθοι λόγοι αποκλεισμού:

1. συμμετοχή σε εγκληματική οργάνωση^{vii}.
2. δωροδοκία^{viii,ix}.
3. απάτη^x.
4. τρομοκρατικά εγκλήματα ή εγκλήματα συνδεδεμένα με τρομοκρατικές δραστηριότητες^{xi}.
5. νομιμοποίηση εσόδων από παράνομες δραστηριότητες ή χρηματοδότηση της τρομοκρατίας^{xii}.
6. παιδική εργασία και άλλες μορφές εμπορίας ανθρώπων^{xiii}.

Λόγοι που σχετίζονται με ποινικές καταδίκες:	Απάντηση:
<p>Υπάρχει τελεσίδικη καταδικαστική απόφαση εις βάρος του οικονομικού φορέα ή οποιοδήποτε προσώπου^{xiv} το οποίο είναι μέλος του διοικητικού, διευθυντικού ή εποπτικού του οργάνου ή έχει εξουσία εκπροσώπησης, λήψης αποφάσεων ή ελέγχου σε αυτό για έναν από τους λόγους που παρατίθενται ανωτέρω (σημεία 1-6), ή καταδικαστική απόφαση η οποία έχει εκδοθεί πριν από πέντε έτη κατά το μέγιστο ή στην οποία έχει οριστεί απευθείας περίοδος αποκλεισμού που εξακολουθεί να ισχύει;</p>	<p><input type="checkbox"/> Ναι <input type="checkbox"/> Όχι</p> <p><i>Εάν η σχετική τεκμηρίωση διατίθεται ηλεκτρονικά, αναφέρετε: (διαδικτυακή διεύθυνση, αρχή ή φορέας έκδοσης, επακριβή στοιχεία αναφοράς των εγγράφων):</i> [.....][.....][.....][.....]^{xv}</p>
<p>Εάν ναι, αναφέρετε^{xvi}:</p> <p>α) Ημερομηνία της καταδικαστικής απόφασης προσδιορίζοντας ποιο από τα σημεία 1 έως 6 αφορά και τον λόγο ή τους λόγους της καταδίκης,</p> <p>β) Προσδιορίστε ποιος έχει καταδικαστεί []·</p> <p>γ) Εάν ορίζεται απευθείας στην καταδικαστική απόφαση:</p>	<p>α) Ημερομηνία:[], σημείο(-α): [], λόγος(-οι):[]</p> <p>β) [.....]</p> <p>γ) Διάρκεια της περιόδου αποκλεισμού [.....] και σχετικό(-ά) σημείο(-α) []</p>

	<p>Εάν η σχετική τεκμηρίωση διατίθεται ηλεκτρονικά, αναφέρετε: (διαδικτυακή διεύθυνση, αρχή ή φορέας έκδοσης, επακριβή στοιχεία αναφοράς των εγγράφων): [.....][.....][.....][.....]^{xvii}</p>
<p>Σε περίπτωση καταδικαστικής απόφασης, ο οικονομικός φορέας έχει λάβει μέτρα που να αποδεικνύουν την αξιοπιστία του παρά την ύπαρξη σχετικού λόγου αποκλεισμού («αυτοκάθαρση»)^{xviii};</p>	<p><input type="checkbox"/> Ναι <input type="checkbox"/> Όχι</p>
<p>Εάν ναι, περιγράψτε τα μέτρα που λήφθηκαν^{xix}:</p>	<p>[.....]</p>

Β: Λόγοι που σχετίζονται με την καταβολή φόρων ή εισφορών κοινωνικής ασφάλισης

<p>Πληρωμή φόρων ή εισφορών κοινωνικής ασφάλισης:</p>	<p>Απάντηση:</p>	
<p>1) Ο οικονομικός φορέας έχει εκπληρώσει όλες τις υποχρεώσεις του όσον αφορά την πληρωμή φόρων ή εισφορών κοινωνικής ασφάλισης^{xx}, στην Ελλάδα και στη χώρα στην οποία είναι τυχόν εγκατεστημένος ;</p>	<p><input type="checkbox"/> Ναι <input type="checkbox"/> Όχι</p>	
<p>Εάν όχι αναφέρετε:</p> <p>α) Χώρα ή κράτος μέλος για το οποίο πρόκειται:</p> <p>β) Ποιο είναι το σχετικό ποσό;</p> <p>γ) Πως διαπιστώθηκε η αθέτηση των υποχρεώσεων;</p> <p>1) Μέσω δικαστικής ή διοικητικής απόφασης;</p> <ul style="list-style-type: none"> - Η εν λόγω απόφαση είναι τελεσίδικη και δεσμευτική; - Αναφέρατε την ημερομηνία καταδίκης ή έκδοσης απόφασης - Σε περίπτωση καταδικαστικής απόφασης, εφόσον ορίζεται απευθείας σε αυτήν, τη διάρκεια της περιόδου αποκλεισμού: <p>2) Με άλλα μέσα; Διευκρινήστε:</p> <p>δ) Ο οικονομικός φορέας έχει εκπληρώσει τις υποχρεώσεις του είτε καταβάλλοντας τους φόρους ή τις εισφορές κοινωνικής ασφάλισης που οφείλει συμπεριλαμβανόμενων κατά περίπτωση, των δεδουλευμένων τόκων ή των προστίμων, είτε υπαγόμενος σε δεσμευτικό διακανονισμό για την καταβολή τους ;^{xxi}</p>	<p>ΦΟΡΟΙ</p> <p>α)[.....].</p> <p>β)[.....]</p> <p>γ.1) <input type="checkbox"/> Ναι <input type="checkbox"/> Όχι -<input type="checkbox"/> Ναι <input type="checkbox"/> Όχι</p> <p>-[.....].</p> <p>-[.....].</p> <p>γ.2)[.....].</p> <p>δ) <input type="checkbox"/> Ναι <input type="checkbox"/> Όχι</p> <p>Εάν ναι, να αναφερθούν λεπτομερείς πληροφορίες [.....]</p>	<p>ΕΙΣΦΟΡΕΣ ΚΟΙΝΩΝΙΚΗΣ ΑΣΦΑΛΙΣΗΣ</p> <p>α)[.....].</p> <p>β)[.....]</p> <p>γ.1) <input type="checkbox"/> Ναι <input type="checkbox"/> Όχι -<input type="checkbox"/> Ναι <input type="checkbox"/> Όχι</p> <p>-[.....].</p> <p>-[.....].</p> <p>γ.2)[.....].</p> <p>δ) <input type="checkbox"/> Ναι <input type="checkbox"/> Όχι</p> <p>Εάν ναι, να αναφερθούν λεπτομερείς πληροφορίες [.....]</p>
<p>Εάν η σχετική τεκμηρίωση όσον αφορά την καταβολή των φόρων ή εισφορών κοινωνικής ασφάλισης διατίθεται ηλεκτρονικά, αναφέρετε:</p>	<p>(διαδικτυακή διεύθυνση, αρχή ή φορέας έκδοσης, επακριβή στοιχεία αναφοράς των εγγράφων): ^{xxii}</p> <p>[.....][.....][.....]</p>	

Γ: Λόγοι που σχετίζονται με αφερεγγυότητα, σύγκρουση συμφερόντων ή επαγγελματικό παράπτωμα

Πληροφορίες σχετικά με πιθανή αφερεγγυότητα, σύγκρουση συμφερόντων ή επαγγελματικό παράπτωμα	Απάντηση:
<p>Ο οικονομικός φορέας έχει, εν γνώσει του, αθετήσει τις υποχρεώσεις του στους τομείς του περιβαλλοντικού, κοινωνικού και εργατικού δικαίου^{xxiii};</p>	<p><input type="checkbox"/> Ναι <input type="checkbox"/> Όχι</p> <p>Εάν ναι, ο οικονομικός φορέας έχει λάβει μέτρα που να αποδεικνύουν την αξιοπιστία του παρά την ύπαρξη αυτού του λόγου αποκλεισμού («αυτοκάθαρση»); <input type="checkbox"/> Ναι <input type="checkbox"/> Όχι Εάν το έχει πράξει, περιγράψτε τα μέτρα που λήφθηκαν: [.....]</p>
<p>Βρίσκεται ο οικονομικός φορέας σε οποιαδήποτε από τις ακόλουθες καταστάσεις^{xxiv}:</p> <p>α) πτώχευση, ή β) διαδικασία εξυγίανσης, ή γ) ειδική εκκαθάριση, ή δ) αναγκαστική διαχείριση από εκκαθαριστή ή από το δικαστήριο, ή ε) έχει υπαχθεί σε διαδικασία πτωχευτικού συμβιβασμού, ή στ) αναστολή επιχειρηματικών δραστηριοτήτων, ή ζ) σε οποιαδήποτε ανάλογη κατάσταση προκύπτουσα από παρόμοια διαδικασία προβλεπόμενη σε εθνικές διατάξεις νόμου</p> <p>Εάν ναι:</p> <p>- Παραθέστε λεπτομερή στοιχεία: - Διευκρινίστε τους λόγους για τους οποίους ωστόσο ο οικονομικός φορέας, θα δύναται να εκτελέσει τη σύμβαση, λαμβανόμενης υπόψη της εφαρμοστέας εθνικής νομοθεσίας και των μέτρων σχετικά με τη συνέχε συνέχιση της επιχειρηματικής του λειτουργίας υπό αυτές αυτές τις περιστάσεις^{xxv}</p> <p>Εάν η σχετική τεκμηρίωση διατίθεται ηλεκτρονικά, αναφέρετε:</p>	<p><input type="checkbox"/> Ναι <input type="checkbox"/> Όχι</p> <p>-[.....] -[.....]</p> <p>(διαδικτυακή διεύθυνση, αρχή ή φορέας έκδοσης, επακριβή στοιχεία αναφοράς των εγγράφων): [.....][.....][.....]</p>
	<p><input type="checkbox"/> Ναι <input type="checkbox"/> Όχι</p>

<p>Έχει διαπράξει ο οικονομικός φορέας σοβαρό επαγγελματικό παράπτωμα^{xxvi};</p> <p>Εάν ναι, να αναφερθούν λεπτομερείς πληροφορίες:</p>	<p>[.....]</p> <p>Εάν ναι, έχει λάβει ο οικονομικός φορέας μέτρα αυτοκάθαρσης;</p> <p><input type="checkbox"/> Ναι <input type="checkbox"/> Όχι</p> <p>Εάν το έχει πράξει, περιγράψτε τα μέτρα που λήφθηκαν:</p> <p>[.....]</p>
<p>Έχει συνάψει ο οικονομικός φορέας συμφωνίες με άλλους οικονομικούς φορείς με σκοπό τη στρέβλωση του ανταγωνισμού;</p> <p>Εάν ναι, να αναφερθούν λεπτομερείς πληροφορίες:</p>	<p><input type="checkbox"/> Ναι <input type="checkbox"/> Όχι</p> <p>[.....]</p> <p>Εάν ναι, έχει λάβει ο οικονομικός φορέας μέτρα αυτοκάθαρσης;</p> <p><input type="checkbox"/> Ναι <input type="checkbox"/> Όχι</p> <p>Εάν το έχει πράξει, περιγράψτε τα μέτρα που λήφθηκαν:</p> <p>[.....]</p>
<p>Γνωρίζει ο οικονομικός φορέας την ύπαρξη τυχόν σύγκρουσης συμφερόντων^{xvii}, λόγω της συμμετοχής του στη διαδικασία ανάθεσης της σύμβασης;</p> <p>Εάν ναι, να αναφερθούν λεπτομερείς πληροφορίες:</p>	<p><input type="checkbox"/> Ναι <input type="checkbox"/> Όχι</p> <p>[.....]</p>
<p>Έχει παράσχει ο οικονομικός φορέας ή επιχείρηση συνδεδεμένη με αυτόν συμβουλές στην αναθέτουσα αρχή ή στον αναθέτοντα φορέα ή έχει με άλλο τρόπο αναμειχθεί στην προετοιμασία της διαδικασίας σύναψης της σύμβασης^{xxviii};</p> <p>Εάν ναι, να αναφερθούν λεπτομερείς πληροφορίες:</p>	<p><input type="checkbox"/> Ναι <input type="checkbox"/> Όχι</p> <p>[.....]</p>
<p>Έχει επιδείξει ο οικονομικός φορέας σοβαρή ή επαναλαμβανόμενη πλημμέλεια^{xxix} κατά την εκτέλεση ουσιώδους απαίτησης στο πλαίσιο προηγούμενης δημόσιας σύμβασης, προηγούμενης σύμβασης με αναθέτοντα φορέα ή προηγούμενης σύμβασης παραχώρησης που είχε ως αποτέλεσμα την πρόωρη καταγγελία της προηγούμενης σύμβασης, αποζημιώσεις ή άλλες παρόμοιες κυρώσεις;</p>	<p><input type="checkbox"/> Ναι <input type="checkbox"/> Όχι</p> <p>[.....]</p>

<p>Εάν ναι, να αναφερθούν λεπτομερείς πληροφορίες:</p>	<p>Εάν ναι, έχει λάβει ο οικονομικός φορέας μέτρα αυτοκάθαρσης; <input type="checkbox"/> Ναι <input type="checkbox"/> Όχι Εάν το έχει πράξει, περιγράψτε τα μέτρα που λήφθηκαν: [.....]</p>
<p>Μπορεί ο οικονομικός φορέας να επιβεβαιώσει ότι:</p> <p>α) δεν έχει κριθεί ένοχος σοβαρών ψευδών δηλώσεων κατά την παροχή των πληροφοριών που απαιτούνται για την εξακρίβωση της απουσίας των λόγων αποκλεισμού ή την πλήρωση των κριτηρίων επιλογής, β) δεν έχει αποκρύψει τις πληροφορίες αυτές, γ) ήταν σε θέση να υποβάλλει χωρίς καθυστέρηση τα δικαιολογητικά που απαιτούνται από την αναθέτουσα αρχή/αναθέτοντα φορέα δ) δεν έχει επιχειρήσει να επηρεάσει με αθέμιτο τρόπο τη διαδικασία λήψης αποφάσεων της αναθέτουσας αρχής ή του αναθέτοντα φορέα, να αποκτήσει εμπιστευτικές πληροφορίες που ενδέχεται να του αποφέρουν αθέμιτο πλεονέκτημα στη διαδικασία ανάθεσης ή να παράσχει εξ αμελείας παραπλανητικές πληροφορίες που ενδέχεται να επηρεάσουν ουσιωδώς τις αποφάσεις που αφορούν τον αποκλεισμό, την επιλογή ή την ανάθεση;</p>	<p><input type="checkbox"/> Ναι <input type="checkbox"/> Όχι</p>

Μέρος IV: Κριτήρια επιλογής

Όσον αφορά τα κριτήρια επιλογής (ενότητες Α έως Δ του παρόντος μέρους), ο οικονομικός φορέας δηλώνει ότι:

A: Καταλληλότητα

Ο οικονομικός φορέας πρέπει να παράσχει πληροφορίες μόνον όταν τα σχετικά κριτήρια επιλογής έχουν προσδιοριστεί από την αναθέτουσα αρχή ή τον αναθέτοντα φορέα στη σχετική διακήρυξη ή στην πρόσκληση ή στα έγγραφα της σύμβασης που αναφέρονται στην διακήρυξη.

Καταλληλότητα	Απάντηση
<p>Ο οικονομικός φορέας είναι εγγεγραμμένος στα σχετικά επαγγελματικά ή εμπορικά μητρώα που τηρούνται στην Ελλάδα ή στο κράτος μέλος εγκατάστασής^{xxx}; του: Εάν η σχετική τεκμηρίωση διατίθεται ηλεκτρονικά, αναφέρετε:</p>	<p>[...]</p> <p>(διαδικτυακή διεύθυνση, αρχή ή φορέας έκδοσης, επακριβή στοιχεία αναφοράς των εγγράφων): [.....][.....][.....]</p>

B: Τεχνική και επαγγελματική ικανότητα

Ο οικονομικός φορέας πρέπει να παράσχει πληροφορίες μόνον όταν τα σχετικά κριτήρια επιλογής έχουν οριστεί από την αναθέτουσα αρχή ή τον αναθέτοντα φορέα στη σχετική διακήρυξη ή στην πρόσκληση ή στα έγγραφα της σύμβασης που αναφέρονται στη διακήρυξη .

Τεχνική και επαγγελματική ικανότητα	Απάντηση:								
<p>1) Κατά τη διάρκεια της περιόδου αναφοράς^{xxxι}, ο οικονομικός φορέας έχει προβεί στις ακόλουθες κυριότερες παραδόσεις αγαθών του είδους που έχει προσδιοριστεί ή έχει παράσχει τις ακόλουθες κυριότερες υπηρεσίες του είδους που έχει προσδιοριστεί: Κατά τη σύνταξη του σχετικού καταλόγου αναφέρετε τα ποσά, τις ημερομηνίες και τους παραλήπτες δημόσιους ή ιδιωτικούς^{xxxii}:</p>	<p>Αριθμός ετών (η περίοδος αυτή προσδιορίζεται στη σχετική διακήρυξη ή στην πρόσκληση ή στα έγγραφα της σύμβασης που αναφέρονται στην διακήρυξη): [.....]</p> <table border="1" style="width: 100%; border-collapse: collapse; margin-top: 5px;"> <thead> <tr> <th style="width: 25%;">Περιγραφή</th> <th style="width: 25%;">ποσά</th> <th style="width: 25%;">ημερομηνίες</th> <th style="width: 25%;">παραλήπτες</th> </tr> </thead> <tbody> <tr> <td style="height: 20px;"> </td> <td> </td> <td> </td> <td> </td> </tr> </tbody> </table>	Περιγραφή	ποσά	ημερομηνίες	παραλήπτες				
Περιγραφή	ποσά	ημερομηνίες	παραλήπτες						
<p>2) Ο οικονομικός φορέας θα παράσχει τα απαιτούμενα δείγματα, περιγραφές ή φωτογραφίες των προϊόντων που θα προμηθεύσει, τα οποία δεν χρειάζεται να συνοδεύονται από πιστοποιητικά γνησιότητας. Κατά περίπτωση, ο οικονομικός φορέας δηλώνει περαιτέρω ότι θα προσκομίσει τα απαιτούμενα πιστοποιητικά γνησιότητας. <i>Εάν η σχετική τεκμηρίωση διατίθεται ηλεκτρονικά, αναφέρετε:</i></p>	<p><input type="checkbox"/> Ναι <input type="checkbox"/> Όχι</p> <p><input type="checkbox"/> Ναι <input type="checkbox"/> Όχι</p> <p><i>(διαδικτυακή διεύθυνση, αρχή ή φορέας έκδοσης, επακριβή στοιχεία αναφοράς των εγγράφων): [.....][.....][.....]</i></p>								
<p>3) Μπορεί ο οικονομικός φορέας να προσκομίσει τα απαιτούμενα πιστοποιητικά που έχουν εκδοθεί από επίσημα <u>ιστιτούτα ελέγχου ποιότητας</u> ή υπηρεσίες αναγνωρισμένων ικανοτήτων, με τα οποία βεβαιώνεται η καταλληλότητα των προϊόντων, επαληθευόμενη με παραπομπές στις τεχνικές προδιαγραφές ή σε πρότυπα, και τα οποία ορίζονται στη σχετική διακήρυξη ή στην πρόσκληση ή στα έγγραφα της σύμβασης που αναφέρονται στη διακήρυξη; Εάν όχι, εξηγήστε τους λόγους και αναφέρετε ποια άλλα αποδεικτικά μέσα μπορούν να προσκομιστούν: <i>Εάν η σχετική τεκμηρίωση διατίθεται ηλεκτρονικά, αναφέρετε:</i></p>	<p><input type="checkbox"/> Ναι <input type="checkbox"/> Όχι</p> <p>[.....]</p> <p><i>(διαδικτυακή διεύθυνση, αρχή ή φορέας έκδοσης, επακριβή στοιχεία αναφοράς των εγγράφων): [.....][.....][.....]</i></p>								

Γ: Συστήματα διασφάλισης ποιότητας και πρότυπα περιβαλλοντικής διαχείρισης

Ο οικονομικός φορέας πρέπει να παράσχει πληροφορίες μόνον όταν τα συστήματα διασφάλισης ποιότητας και/ή τα πρότυπα περιβαλλοντικής διαχείρισης έχουν ζητηθεί από την αναθέτουσα αρχή ή τον αναθέτοντα φορέα στη σχετική διακήρυξη ή στην πρόσκληση ή στα έγγραφα της σύμβασης.

Συστήματα διασφάλισης ποιότητας και πρότυπα περιβαλλοντικής διαχείρισης	Απάντηση:
<p>Θα είναι σε θέση ο οικονομικός φορέας να προσκομίσει πιστοποιητικά που έχουν εκδοθεί από ανεξάρτητους οργανισμούς που βεβαιώνουν ότι ο οικονομικός φορέας συμμορφώνεται με τα απαιτούμενα πρότυπα διασφάλισης ποιότητας, συμπεριλαμβανομένης της προσβασιμότητας για άτομα με ειδικές ανάγκες;</p> <p>Εάν όχι, εξηγήστε τους λόγους και διευκρινίστε ποια άλλα αποδεικτικά μέσα μπορούν να προσκομιστούν όσον αφορά το σύστημα διασφάλισης ποιότητας:</p> <p><i>Εάν η σχετική τεκμηρίωση διατίθεται ηλεκτρονικά, αναφέρετε:</i></p>	<p><input type="checkbox"/> Ναι <input type="checkbox"/> Όχι</p> <p>[.....] [.....]</p> <p>(διαδικτυακή διεύθυνση, αρχή ή φορέας έκδοσης, επακριβή στοιχεία αναφοράς των εγγράφων): [.....][.....][.....]</p>

Μέρος V: Τελικές δηλώσεις

Ο κάτωθι υπογεγραμμένος, δηλώνω επισήμως ότι τα στοιχεία που έχω αναφέρει σύμφωνα με τα μέρη I – IV ανωτέρω είναι ακριβή και ορθά και ότι έχω πλήρη επίγνωση των συνεπειών σε περίπτωση σοβαρών ψευδών δηλώσεων.

Ο κάτωθι υπογεγραμμένος, δηλώνω επισήμως ότι είμαι σε θέση, κατόπιν αιτήματος και χωρίς καθυστέρηση, να προσκομίσω τα πιστοποιητικά και τις λοιπές μορφές αποδεικτικών εγγράφων που αναφέρονται^{xxxiii}, εκτός εάν :

α) η αναθέτουσα αρχή ή ο αναθέτων φορέας έχει τη δυνατότητα να λάβει τα σχετικά δικαιολογητικά απευθείας με πρόσβαση σε εθνική βάση δεδομένων σε οποιοδήποτε κράτος μέλος αυτή διατίθεται δωρεάν^{xxxiv}.

β) η αναθέτουσα αρχή ή ο αναθέτων φορέας έχουν ήδη στην κατοχή τους τα σχετικά έγγραφα.

Ο κάτωθι υπογεγραμμένος δίδω επισήμως τη συγκατάθεσή μου στ... [προσδιορισμός της αναθέτουσας αρχής ή του αναθέτοντα φορέα, όπως καθορίζεται στο μέρος I, ενότητα A], προκειμένου να αποκτήσει πρόσβαση σε δικαιολογητικά των πληροφοριών τις οποίες έχω υποβάλλει στ... [να προσδιοριστεί το αντίστοιχο μέρος/ενότητα/σημείο] του παρόντος Τυποποιημένου Εντύπου Υπεύθυνης Δήλωσης για τους σκοπούς τ... [προσδιορισμός της διαδικασίας προμήθειας: (συνοπτική περιγραφή, παραπομπή στη δημοσίευση στον εθνικό τύπο, έντυπο και ηλεκτρονικό, αριθμός αναφοράς)].

Ημερομηνία, τόπος και, όπου ζητείται ή είναι απαραίτητο, υπογραφή(-ές): [.....]

ⁱ Σε περίπτωση που η αναθέτουσα αρχή /αναθέτων φορέας είναι περισσότερες (οι) της (του) μίας (ενός) θα αναφέρεται το σύνολο αυτών

ⁱⁱ Επαναλάβετε τα στοιχεία των αρμοδίων, όνομα και επώνυμο, όσες φορές χρειάζεται.

ⁱⁱⁱ Βλέπε σύσταση της Επιτροπής, της 6ης Μαΐου 2003, σχετικά με τον ορισμό των πολύ μικρών, των μικρών και των μεσαίων επιχειρήσεων (EE L 124 της 20.5.2003, σ. 36). Οι πληροφορίες αυτές απαιτούνται μόνο για στατιστικούς σκοπούς.

Πολύ μικρή επιχείρηση: επιχείρηση η οποία απασχολεί λιγότερους από 10 εργαζομένους και της οποίας ο ετήσιος κύκλος εργασιών και/ή το σύνολο του ετήσιου ισολογισμού δεν υπερβαίνει τα 2 εκατομμύρια ευρώ.

Μικρή επιχείρηση: επιχείρηση η οποία απασχολεί λιγότερους από 50 εργαζομένους και της οποίας ο ετήσιος κύκλος εργασιών και/ή το σύνολο του ετήσιου ισολογισμού δεν υπερβαίνει τα 10 εκατομμύρια ευρώ.

Μεσαίες επιχειρήσεις: επιχειρήσεις που δεν είναι ούτε πολύ μικρές ούτε μικρές και οι οποίες απασχολούν λιγότερους από 250 εργαζομένους και των οποίων ο ετήσιος κύκλος εργασιών δεν υπερβαίνει τα 50 εκατομμύρια ευρώ και/ή το σύνολο του ετήσιου ισολογισμού δεν υπερβαίνει τα 43 εκατομμύρια ευρώ.

^{iv} Ειδικότερα ως μέλος ένωσης ή κοινοπραξίας ή άλλου παρόμοιου καθεστώτος.

^v Επισημαίνεται ότι σύμφωνα με το δεύτερο εδάφιο του άρθρου 78 *“Όσον αφορά τα κριτήρια που σχετίζονται με τους τίτλους σπουδών και τα επαγγελματικά προσόντα που ορίζονται στην περίπτωση στ’ του Μέρους II του Παραρτήματος XII του Προσαρτήματος Α’ ή με την σχετική επαγγελματική εμπειρία, οι οικονομικοί φορείς, μπορούν ωστόσο να βασίζονται στις ικανότητες άλλων φορέων μόνο εάν οι τελευταίοι θα εκτελέσουν τις εργασίες ή τις υπηρεσίες για τις οποίες απαιτούνται οι συγκεκριμένες ικανότητες.”*

^{vi} Σύμφωνα με τις διατάξεις του άρθρου 73 παρ. 3 α, **εφόσον προβλέπεται στα έγγραφα της σύμβασης** είναι δυνατή η κατ’ εξαίρεση παρέκκλιση από τον υποχρεωτικό αποκλεισμό για επιτακτικούς λόγους δημόσιου συμφέροντος, όπως δημόσιας υγείας ή προστασίας του περιβάλλοντος.

^{vii} Όπως ορίζεται στο άρθρο 2 της απόφασης-πλαίσιο 2008/841/ΔΕΥ του Συμβουλίου, της 24ης Οκτωβρίου 2008, για την καταπολέμηση του οργανωμένου εγκλήματος (ΕΕ L 300 της 11.11.2008, σ. 42).

^{viii} Σύμφωνα με άρθρο 73 παρ. 1 (β). Στον Κανονισμό ΕΕΕΣ (Κανονισμός ΕΕ 2016/7) αναφέρεται ως “διαφθορά”.

^{ix} Όπως ορίζεται στο άρθρο 3 της Σύμβασης περί της καταπολέμησης της δωροδοκίας στην οποία ενέχονται υπάλληλοι των Ευρωπαϊκών Κοινοτήτων ή των κρατών μελών της Ευρωπαϊκής Ένωσης (ΕΕ C 195 της 25.6.1997, σ. 1) και στην παράγραφο 1 του άρθρου 2 της απόφασης-πλαίσιο 2003/568/ΔΕΥ του Συμβουλίου, της 22ας Ιουλίου 2003 για την καταπολέμηση της δωροδοκίας στον ιδιωτικό τομέα (ΕΕ L 192 της 31.7.2003, σ. 54). Περιλαμβάνει επίσης τη διαφθορά όπως ορίζεται στο **ν. 3560/2007 (ΦΕΚ 103/Α)**, *«Κύρωση και εφαρμογή της Σύμβασης ποινικού δικαίου για τη διαφθορά και του Πρόσθετου σ’ αυτήν Πρωτοκόλλου»* (αφορά σε προσθήκη καθόσον στο ν. Άρθρο 73 παρ. 1 β αναφέρεται η κείμενη νομοθεσία).

^x Κατά την έννοια του άρθρου 1 της σύμβασης σχετικά με τη προστασία των οικονομικών συμφερόντων των Ευρωπαϊκών Κοινοτήτων (ΕΕ C 316 της 27.11.1995, σ. 48) όπως κυρώθηκε με το ν. 2803/2000 (ΦΕΚ 48/Α) *“Κύρωση της Σύμβασης σχετικά με την προστασία των οικονομικών συμφερόντων των Ευρωπαϊκών Κοινοτήτων και των συναφών με αυτήν Πρωτοκόλλων.*

^{xi} Όπως ορίζονται στα άρθρα 1 και 3 της απόφασης-πλαίσιο του Συμβουλίου, της 13ης Ιουνίου 2002 για την καταπολέμηση της τρομοκρατίας (ΕΕ L 164 της 22.6.2002, σ. 3). Αυτός ο λόγος αποκλεισμού περιλαμβάνει επίσης την ηθική αυτουργία ή την απόπειρα εγκλήματος, όπως αναφέρονται στο άρθρο 4 της εν λόγω απόφασης-πλαίσιο.

^{xii} Όπως ορίζεται στο άρθρο 1 της οδηγίας 2005/60/ΕΚ του Ευρωπαϊκού Κοινοβουλίου και του Συμβουλίου, της 26ης Οκτωβρίου 2005, σχετικά με την πρόληψη της χρησιμοποίησης του χρηματοπιστωτικού συστήματος για τη νομιμοποίηση εσόδων από παράνομες δραστηριότητες και τη χρηματοδότηση της τρομοκρατίας (ΕΕ L 309 της 25.11.2005, σ.15) που ενσωματώθηκε με το ν. 3691/2008 (ΦΕΚ 166/Α) *“Πρόληψη και καταστολή της νομιμοποίησης εσόδων από εγκληματικές δραστηριότητες και της χρηματοδότησης της τρομοκρατίας και άλλες διατάξεις”*.

^{xiii} Όπως ορίζεται στο άρθρο 2 της οδηγίας 2011/36/ΕΕ του Ευρωπαϊκού Κοινοβουλίου και του Συμβουλίου, της 5ης Απριλίου 2011, για την πρόληψη και την καταπολέμηση της εμπορίας ανθρώπων και για την προστασία των θυμάτων της, καθώς και για την αντικατάσταση της απόφασης-πλαίσιο 2002/629/ΔΕΥ του Συμβουλίου (ΕΕ L 101 της 15.4.2011, σ. 1) η οποία ενσωματώθηκε στην εθνική νομοθεσία με το ν. 4198/2013 (ΦΕΚ 215/Α) *“Πρόληψη και καταπολέμηση της εμπορίας ανθρώπων και προστασία των θυμάτων αυτής και άλλες διατάξεις.”*

^{xiv} Η εν λόγω υποχρέωση αφορά ιδίως: α) στις περιπτώσεις εταιρειών περιορισμένης ευθύνης (Ε.Π.Ε) και προσωπικών εταιρειών (Ο.Ε και Ε.Ε), τους διαχειριστές, β) στις περιπτώσεις ανωνύμων εταιρειών (Α.Ε), τον

Διευθύνοντα Σύμβουλο καθώς και όλα τα μέλη του Διοικητικού Συμβουλίου (βλ. τελευταίο εδάφιο της παρ. 1 του άρθρου 73)

^{xv} Επαναλάβετε όσες φορές χρειάζεται.

^{xvi} Επαναλάβετε όσες φορές χρειάζεται.

^{xvii} Επαναλάβετε όσες φορές χρειάζεται.

^{xviii} Οικονομικός φορέας που έχει αποκλειστεί με τελεσίδικη απόφαση από τη συμμετοχή σε διαδικασία σύναψης σύμβασης ή ανάθεσης παραχώρησης δε μπορεί να κάνει χρήση αυτής της δυνατότητας κατά την περίοδο αποκλεισμού που ορίζεται στην εν λόγω απόφαση (άρθρο 73 παρ. 7 τελευταίο εδάφιο)

^{xix} Λαμβανομένου υπόψη του χαρακτήρα των εγκλημάτων που έχουν διαπραχθεί (μεμονωμένα, κατ' εξακολούθηση, συστηματικά ...), η επεξήγηση πρέπει να καταδεικνύει την επάρκεια των μέτρων που λήφθηκαν.

^{xx} Στην περίπτωση που ο οικονομικός φορέας είναι Έλληνας πολίτης ή έχει την εγκατάστασή του στην Ελλάδα, οι υποχρεώσεις του που αφορούν τις εισφορές κοινωνικής ασφάλισης καλύπτουν τόσο την κύρια όσο και την επικουρική ασφάλιση (άρθρο 73 παρ. 2 δεύτερο εδάφιο).

^{xxi} Σημειώνεται ότι, σύμφωνα με το άρθρο 73 παρ. 3 περ. α και β, εφόσον προβλέπεται στα έγγραφα της σύμβασης είναι δυνατή η παρέκκλιση από τον υποχρεωτικό αποκλεισμό λόγω αθέτησης υποχρεώσεων καταβολής φόρων ή ασφαλιστικών εισφορών κατ' εξαίρεση, για επιτακτικούς λόγους δημόσιου συμφέροντος, όπως δημόσιας υγείας ή προστασίας του περιβάλλοντος ή/και όταν ο αποκλεισμός θα ήταν σαφώς δυσανάλογος, ιδίως όταν μόνο μικρά ποσά των φόρων ή των εισφορών κοινωνικής ασφάλισης δεν έχουν καταβληθεί, ή όταν ο οικονομικός φορέας ενημερώθηκε σχετικά με το ακριβές ποσό που οφείλεται λόγω αθέτησης των υποχρεώσεων του όσον αφορά στην καταβολή φόρων ή εισφορών κοινωνικής ασφάλισης σε χρόνο κατά τον οποίο δεν είχε τη δυνατότητα να λάβει μέτρα, σύμφωνα με το τελευταίο εδάφιο της παραγράφου 2 του άρθρου 73, πριν από την εκπνοή της προθεσμίας αίτησης συμμετοχής ή σε ανοικτές διαδικασίες της προθεσμίας υποβολής προσφοράς

^{xxii} Επαναλάβετε όσες φορές χρειάζεται.

^{xxiii} Όπως αναφέρονται για τους σκοπούς της παρούσας διαδικασίας σύναψης δημόσιας σύμβασης στις κείμενες διατάξεις, στα έγγραφα της σύμβασης ή στο άρθρο 18 παρ. 2 .

^{xxiv} . Η απόδοση όρων είναι σύμφωνη με την παρ. 4 του άρθρου 73 που διαφοροποιείται από τον Κανονισμό ΕΕΕΣ (Κανονισμός ΕΕ 2016/7)

^{xxv} Άρθρο 73 παρ. 5.

^{xxvi} Εφόσον στα έγγραφα της σύμβασης γίνεται αναφορά σε συγκεκριμένη διάταξη, να συμπληρωθεί ανάλογα το ΤΕΥΔ πχ άρθρο 68 παρ. 2 ν. 3863/2010 .

^{xxvii} Όπως προσδιορίζεται στο άρθρο 24 ή στα έγγραφα της σύμβασης.

^{xxviii} Πρβλ άρθρο 48.

^{xxix} Η απόδοση όρων είναι σύμφωνη με την περιπτ. στ παρ. 4 του άρθρου 73 που διαφοροποιείται από τον Κανονισμό ΕΕΕΣ (Κανονισμός ΕΕ 2016/7)

^{xxx} Όπως περιγράφεται στο Παράρτημα XI του Προσαρτήματος Α, **οι οικονομικοί φορείς από ορισμένα κράτη μέλη οφείλουν να συμμορφώνονται με άλλες απαιτήσεις που καθορίζονται στο Παράρτημα αυτό.**

^{xxxι} Οι αναθέτουσες αρχές μπορούν να **ζητούν** έως τρία έτη και να **επιτρέπουν** την τεκμηρίωση εμπειρίας που **υπερβαίνει** τα τρία έτη.

^{xxxιι} Πρέπει να απαριθμούνται **όλοι** οι παραλήπτες και ο κατάλογος πρέπει να περιλαμβάνει τόσο δημόσιους όσο και ιδιωτικούς πελάτες για τα σχετικά αγαθά ή υπηρεσίες.

^{xxxιιι} Πρβλ και άρθρο 1 ν. 4250/2014

^{xxxiv} Υπό την προϋπόθεση ότι ο οικονομικός φορέας έχει παράσχει τις απαραίτητες πληροφορίες (*διαδικτυακή διεύθυνση, αρχή ή φορέα έκδοσης, επακριβή στοιχεία αναφοράς των εγγράφων*) που παρέχουν τη δυνατότητα στην αναθέτουσα αρχή ή στον αναθέτοντα φορέα να το πράξει. Όπου απαιτείται, τα στοιχεία αυτά πρέπει να συνοδεύονται από τη σχετική συγκατάθεση για την εν λόγω πρόσβαση.